

Un concentré
de solutions

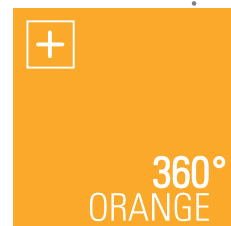
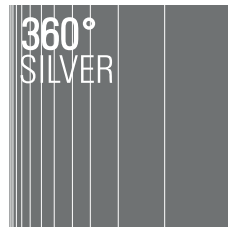

LES INDISPENSABLES DES PROFESSIONNELLS 2013

Des solutions adaptées aux projets de vos clients

360° Projects

LA RECHERCHE DE NOUVELLES INSPIRATIONS
L'univers fascinant du haut de gamme de Villeroy & Boch.

LE CHOIX DE LA DIVERSITÉ
L'univers du style de vie et de la diversité des concepts.

UN CONCENTRÉ D'INNOVATIONS
L'univers de l'innovation et du développement durable.

UN CONCENTRÉ DE SOLUTIONS
Le nouveau et surprenant segment économique de Villeroy & Boch.

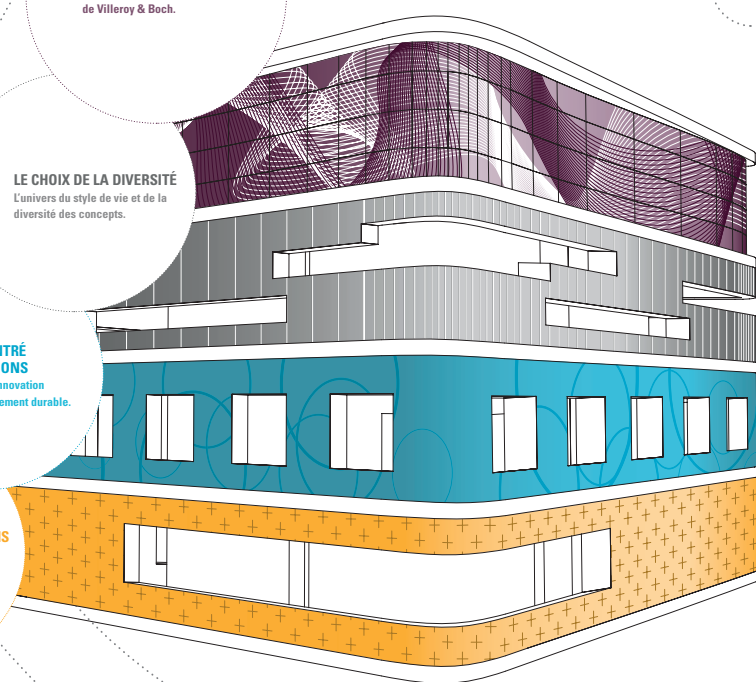

360° VIOLET

360° SILVER

360° BLUE

360° ORANGE

BIENVENUE DANS L'UNIVERS „360° PROJECTS“

Création et innovation. „360° Projects“, c'est un univers à quatre niveaux qui forment ensemble un système complet et parfait. C'est ainsi que se créent clarté et structure dans un vaste assortiment de produits dans lequel il suffit de puiser en fonction du projet à réaliser et de la cible à atteindre ; un assortiment qui s'étend des produits économiques aux collections de luxe, du stade de football à l'hôtel design. Ils délivrent une orientation claire tout en restant étroitement liés. „360° Projects“, c'est un ensemble de services et de prestations fournies à des professionnels par des professionnels. „360° Projects“ ou la fascination de la diversité, le jeu des possibilités. Découvrez les Indispensables des professionnels „360° Projects“ 2013.

SOMMAIRE

INTRODUCTION P.02-05

Le concept 360°
Notre savoir-faire
O.novo/Architectura

LES COINS TOILETTES P.06-19

O.novo/Architectura
Targa Classic/Targa Architectura
Subway/Subway 2.0
Joyce/Lifetime
Memento

LES LAVABOS/VASQUES ET PLANS DE TOILETTE P.20-31

O.novo/Targa Architectura
Joyce/Subway 2.0/Lifetime
Architectura/Evana/Florine/Memento
Loop & Friends
Variable

LES BIDETS P.32-33

O.novo/Targa Architectura
Joyce/Subway/ Subway 2.0

LES MEUBLES P.34-41

Legato
Joyce
Subway 2.0

LES RECEVEURS P.42-53

Subway
Lifetime
O.novo
Subway acrylique
Futurion flat/Futurion
Squaro

NOS PICTOGRAMMES

LES BAIGNOIRES P.54-63

Dodona
O.novo
Targa Architectura
Subway
Loop & Friends
Squaro Edge'12
Squaro
Oberon
Libra
Pavia

LES SOLUTIONS PMR P.64-69

Accessibilité

LA COLLECTIVITÉ P.70-75

O.novo
Targa Architectura
Architectura

LE COIN CUISINE P.76-83

Tradition
Subway
Flavia
Targa
Nestor Plus/Tudor/Windsor Plus/Mogador

LES ROBINETS P.84-85

GUSTAVSBERG/VOLTA P.86-89

Gustavsberg
Volta

INFORMATIONS GÉNÉRALES P.90-96

Instructions de montage sanitaire
Pose des receveurs Futurion Flat/Squaro
Pose des receveurs de douche
Pose des baignoires
Les produits en stock
Coude Vario/Garantie
Internet/Adresse/Hotline/SAV

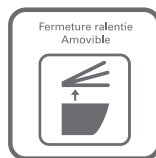

Abattant amovible à descente progressive



Acrylique renforcé



Accès possible en fauteuil roulant



Antidérapant



Direct Flush - bride ouverte



Assise surélevée de 7 cm pour les personnes à mobilité réduite



Système Villeroy & Boch anti-calcaire et antisalissure



Combipack Ensemble WC complet



En conformité avec les normes françaises



Fabriqué en France



Fixations cachées



Gamme enfant



Gain de place



Garantie 10 ans



Livraison express



Mobilité réduite



Montage rapide Facile à installer



Nouvelle gamme 2013



Produits en stock



Quaryl®



Technologie pour une propreté et une évacuation optimisées



Abattant ultraplat



Le label AFISB BIEN VIVRE consiste à proposer dans le marché des produits de (pour) la salle de bains adaptés aux situations personnelles de mobilité réduite (handicapés, seniors, enfants...). Ces produits, respectant les normes françaises et européennes, répondent à des critères techniques précis. Ils sont destinés à apporter plus de confort que leur stricte fonctionnalité. Ce label AFISB BIEN VIVRE est exclusivement réservé aux fabricants adhérents de l'AFISB.



Système Villeroy & Boch de fixation des abattants pour un montage rapide



Système de radar pour urinoir à économie d'eau et anti-vandalisme



Vidage à action siphonique

NOTRE SAVOIR-FAIRE



ABATTANT SLIM SEAT

L'abattant Slim Seat est le premier abattant ultraplat de Villeroy & Boch, associé à la nouvelle collection Joyce, pour un design moderne et élégant sans exception



QUICK RELEASE

Quick Release permet le démontage rapide de votre abattant de WC.

Il vous suffit simplement de le tirer vers le haut pour un nettoyage facile !



SOFT CLOSING

L'abattant à descente progressive assure une fermeture en douceur et silencieuse. Finis les WC qui claquent !

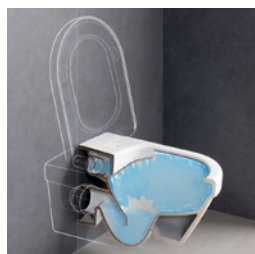

DIRECT FLUSH

Les nouvelles cuvettes Villeroy & Boch à bride ouverte Direct Flush vous assurent :

- L'hygiène optimale
- Un entretien facilité
- Le confort
- L'esthétique



LA TOUCHE ECO FLUSH

La touche Eco Flush, sobre et esthétique. Idéale pour les économies d'eau, elle donne le choix entre 2 volumes de chasse : 3/6L ou même seulement 3/4,5L pour les cuvettes équipées du système Aquareduct.

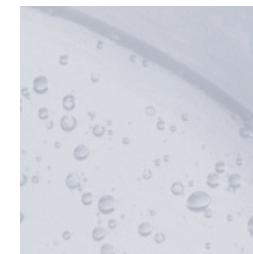

CERAMICPLUS

Créée en 1998, Ceramicplus est la première céramique dotée d'une surface antislissure, qui rend toute adhérence pratiquement impossible. La saleté et le calcaire s'écoulent directement vers l'évacuation, pour une propreté impeccable ! Et s'il reste quelques traces, pas de problème, car Ceramicplus est également très facile à nettoyer. Bref, c'est la solution pour une salle de bains facile d'entretien et brillante comme au premier jour !



FIXATIONS CACHÉES POUR CUVETTES SUSPENDUES

Les fixations sont dissimulées à l'intérieur de la cuvette pour une meilleure esthétique et un entretien facilité. Finis les nids à poussière !



SUPRAFX 2.0 & SUPRAFX COMPACT

Les systèmes de fixations Suprafix 2.0 et Suprafix Compact pour cuvettes suspendues* permettent une installation simple et rapide par une seule personne.

De plus, les fixations sont complètement invisibles puisque les systèmes ne requièrent ni trous latéraux, ni caches en plastique. Le design d'ensemble s'en trouve unifié et même l'entretien devient particulièrement aisé.

* Suprafix 2.0 équipe les cuvettes suspendues Memento, La Belle, Subway 2.0, My Nature. Suprafix Compact équipe la cuvette suspendue Subway 2.0 Compact



FIXATIONS CACHÉES POUR CUVETTES SUR PIED

Les nouvelles fixations au sol pour cuvettes sur pied permettront une installation facile et rapide.



NOTRE SAVOIR-FAIRE

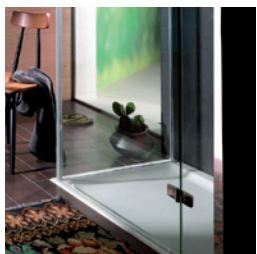

RECEVEUR ANTIDÉRAPANT

Halte aux chutes ! Sécurité antiglisse catégorie "A" ou "R10" de la norme DIN 51097.

Les receveurs de douche céramique Subway, Lifetime, O.novo répondent aux besoins de sécurité de tous, tout en bénéficiant d'un entretien facile et en respectant les critères de sobriété et d'esthétique de Villeroy & Boch.

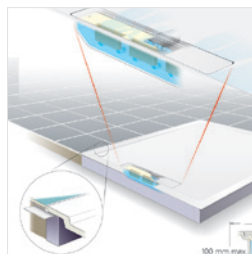

SQUARO RECEVEUR QUARYL® ULTRAPLAT

Receveur et siphon sont coulés en une seule pièce, une exclusivité Villeroy & Boch

- Hauteur du receveur réduite à 100 mm
- Facilite l'installation
- Une étanchéité parfaite : bonde et tuyau d'évacuation sont directement reliés
- Kit complet d'installation livré avec le produit (support polystyrène, mousse polyuréthane, tube d'évacuation, bonde en quaryl, tubulures de connexion (ø 50 mm), scotch d'étanchéité)

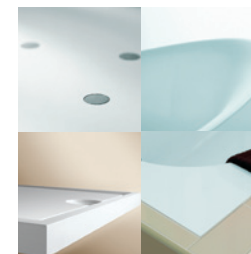

QUARYL®

Une exclusivité Villeroy & Boch. Mélange de quartz et d'acrylique permettant de plus larges possibilités de design :

- Arêtes vives
- Angles nets du carrelage
- Matériau durable retenant la chaleur
- Agréable au toucher
- Particulièrement brillant



L'URINOIR ANTI-ÉCLABOUSSURE

L'urine est efficacement dirigée vers le bas grâce à l'inclinaison spéciale de la paroi arrière tout en évitant les éclaboussures.

Uniquement disponible sur Targa Architectura.



PRODETECT

Système de radar pour urinoir à économie d'eau et anti-vandalisme. Avec proDetect, Villeroy & Boch propose une commande de rinçage d'urinoir anti-vandalisme et à faible consommation d'eau aux avantages convaincants : l'alimentation sur secteur ou piles fait de proDetect un système utilisable dans le monde entier et très facile à entretenir.

Une solution complète et simple qui se monte aisément et rapidement, directement sur le carrelage.

L'utilisation d'une technologie à haute fréquence de 24 GHz garantit une fiabilité de fonctionnement maximale déjà testée dans la pratique.

Le capteur proDetect est à commander séparément.

Il est compatible avec les urinoirs Targa Architectura (5574), O.novo ex Targa Classic (7526), O.novo compact ex Targa Classic (7557), O.novo ex Targa Pro (7507) et Subway/Sunberry (7513).



RINÇAGE HAUTE PERFORMANCE

Ces cuvettes sur pied ou suspendues, certifiées CE EN 997 Type 5 et Type 6, garantissent avec moins d'eau un rinçage aussi efficace que les cuvettes standard du marché. Elles n'ont besoin que de 4,5 litres d'eau pour chasser (Technologie Aquareduct) au lieu de 6 litres.

En France, le DTU plomberie 60.1 de Décembre 2012 qui précise les règles d'installation pour les professionnels, recommande l'utilisation d'un volume de chasse de 6 litres pour sécuriser l'évacuation dans les canalisations.

Avec un volume du réservoir de 6 litres, soit 1.5 litre de plus que nécessaire, la performance du rinçage dans la cuvette et les canalisations est donc fortement améliorée par rapport aux cuvettes standard.

Ce «Rinçage Haute Performance» apporte ainsi une meilleure propreté et une meilleure évacuation.



VIDAGE À ACTION SIPHONIQUE

Un siphon de conception nouvelle permet aux urinoirs de ne plus consommer que 0,8 litres d'eau au lieu des 2,5 litres habituels.



O.NOVO : UN CONCENTRÉ DE SOLUTIONS DÉDIÉES À TOUTES LES NATURES DE PROJETS

UNE COLLECTION COMPLÈTE REGROUPANT DIFFÉRENTS TYPES DE PRODUITS ET FONCTIONNALITÉS

Produits :

- Wc sur pied, wc suspendus, urinoirs, bidets,
- Lavabos, lave-mains, plans de toilette, vasques
- Meubles de salles de bains
- Receveurs de douche, parois de douche
- Baignoires
- Produits de collectivités
- Solutions gain de place et accessibilité



DE NOMBREUX AVANTAGES PRODUITS

- Facilité d'installation
→ **nouvelles fixations**
- Rapidité d'installation
→ **nouvelles fixations**
- Confort d'utilisation
→ **abattants Soft Closing Quick Release**
- Personnalisation possible des lavabos à l'effigie du client (hôtellerie...)
- Variété de décors au choix sur les lavabos pour s'accorder à la salle de bains

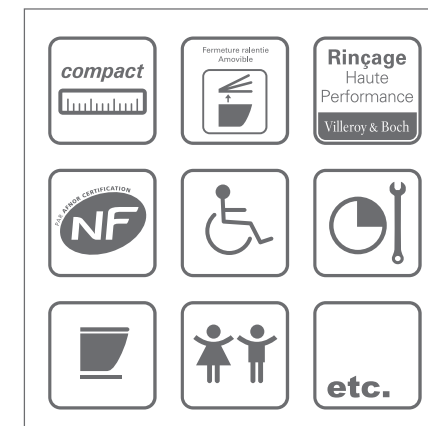

O.NOVO, POUR TOUTES LES NATURES DE PROJETS

- Habitat privé
- Logement collectif
- Bureaux
- Hôtellerie
- Collectivités
- Hospitalier



LA QUALITÉ ET LE SAVOIR-FAIRE VILLEROY & BOCH AU SERVICE D'UNE GAMME ÉCONOMIQUE

En un savant mélange de savoir-faire artisanal traditionnel et de techniques de production de pointe, Villeroy & Boch fabrique depuis plus de 260 ans des produits incomparables qui imposent encore et toujours de nouveaux standards de qualité convaincants dans leur utilisation quotidienne. Ces standards sont également présents sur la gamme économique O.novo signée Villeroy & Boch.

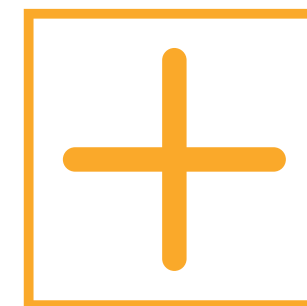

360°
ORANGE

ARCHITECTURA : UNE NOUVELLE GAMME AUX SOLUTIONS INNOVANTES

Architectura est une nouvelle collection de vasques, cuvettes et urinoirs sur le niveau Blue, qui offre des solutions innovantes.

VASQUES

Disponibles en 3 formes (rectangle, ovale et ronde) et 3 types d'installation (à poser, à encastrer par le dessous ou par le dessus) pour répondre à tous les projets de salles de bains

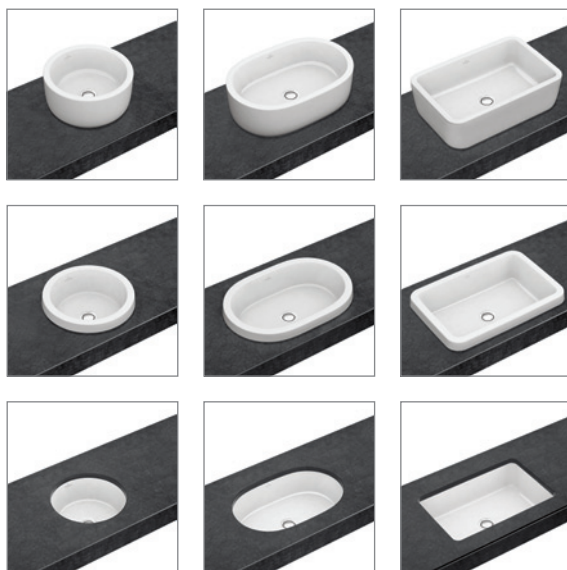

Le choix de différentes formes pour chaque type de produit permet de créer une ambiance harmonieuse.

CUVETTES

Des modèles innovants et design, avec de nombreux bénéfices :

- Design : nouvelle forme droite innovante
- Rinçage Haute Performance
- Hygiène et confort : abattant Soft Closing et Quick Release
- Facilité : existent en version Combipack

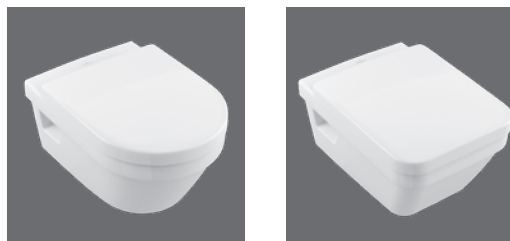

Découvrez la gamme en détail pages 9, 26 et 75

URINOIRS

Des modèles ultra design, un produit idéal pour la rénovation :

- Esthétique : 2 formes et bonde en céramique
- Hygiène et design : fixations cachées
- Pratique : siphon démontable sans dépose de l'urinoir



LES COINS TOILETTES

les Combipacks/les cuvettes sur pied/
les cuvettes suspendues/les lave-mains

Une large gamme sans cesse renouvelée, des modèles en version au sol, ou suspendu, surélevé ou compact... Que vos attentes soient d'ordre pratique ou esthétique, les toilettes Villeroy & Boch sont adaptées à tous vos besoins. Et pour plus de facilité, découvrez les Combipacks complets de Villeroy & Boch : la solution idéale pour tous les installateurs.

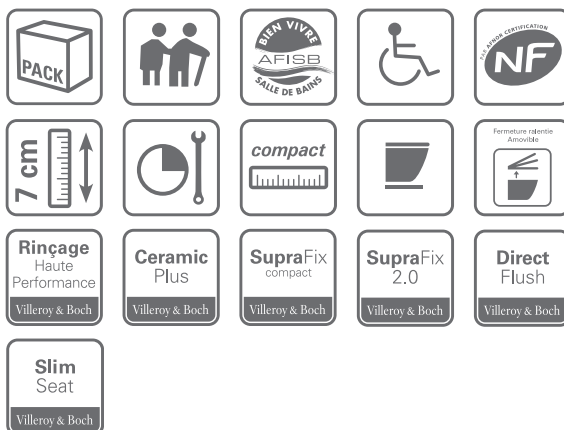

LES COINS TOILETTES les Combipacks sur pied

COMBIPACK O.NOVO PLUS
SORTIE HORIZONTALE

Combipack doté d'un abattant Soft Closing et Quick Release. Installation facile et rapide grâce aux nouvelles fixations cachées.

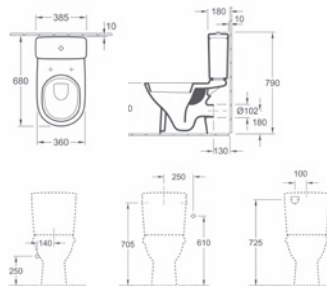

5661 H1 XX Combipack sortie horizontale avec réservoir réversible, mécanisme à touche Eco Flush, abattant Soft Closing et Quick Release

360°
ORANGE

COMBIPACK O.NOVO PLUS
SORTIE VERTICALE

Combipack doté d'un abattant Soft Closing et Quick Release. Installation facile et rapide grâce aux nouvelles fixations cachées.

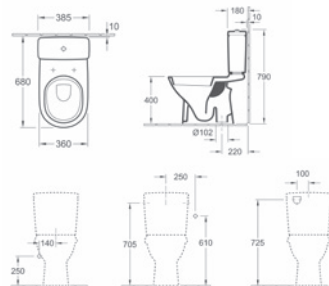

5661 V1 XX Combipack sortie verticale avec réservoir réversible, mécanisme à touche Eco Flush, abattant Soft Closing et Quick Release

360°
ORANGE



COMBIPACK O.NOVO ABATTANT STANDARD

Combipack. Installation facile et rapide grâce aux nouvelles fixations cachées.

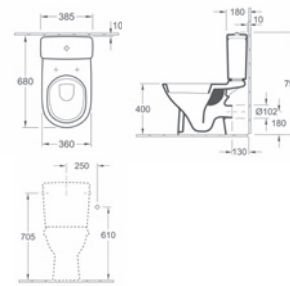

5661 H2 XX Combipack sortie horizontale avec réservoir réversible, mécanisme à touche Eco Flush, abattant standard

360°
ORANGE

COMBIPACK O.NOVO COMPACT ABATTANT SOFT
CLOSING ET QUICK RELEASE

Combipack compact. Installation rapide et facile grâce aux nouvelles fixations cachées.

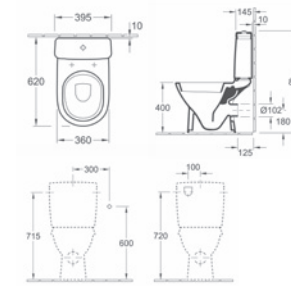

5689 H1 XX Combipack sortie horizontale avec réservoir, mécanisme à touche Eco Flush, abattant Soft Closing et Quick Release

360°
ORANGE

LES COINS TOILETTES les Combipacks sur pied

COMBIPACK O.NOVO VITA
(EX TARGA VITA)

Son assise surélevée de 7 cm est adaptée aux seniors, aux personnes à mobilité réduite tout comme aux très grandes personnes.

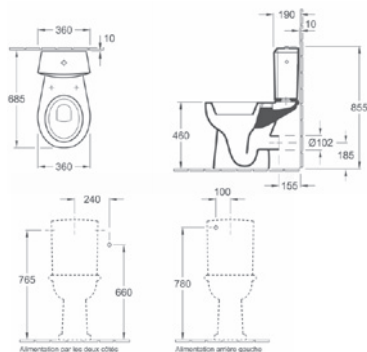

7683 H7 01 Combipack sortie horizontale avec réservoir réversible, mécanisme à touche Eco Flush 3/6L, abattant avec charnières chromées

COMBIPACK TARGA ARCHITECTURA
ABATTANT SOFT CLOSING QUICK RELEASE

Le Combipack Targa Architectura se dote désormais d'un abattant Soft Closing et Quick Release. Les nouvelles fixations cachées en font un produit facile et rapide à installer.

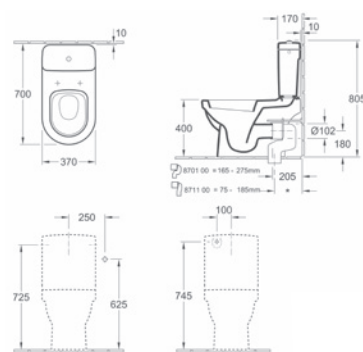

5677 H7 XX Combipack sortie horizontale avec réservoir réversible, mécanisme à touche Eco Flush 3/6L, abattant Soft Closing et Quick Release



COMBIPACK SUBWAY

Combipack design.

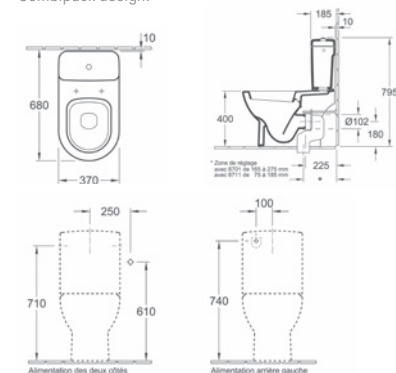

6609 H7 XX Combipack sortie horizontale
6609 10 XX Cuvette sur pied à fond creux, set de fixation pour fixations cachées inclus
7723 11 XX Réservoir avec mécanisme à touch Eco Flush, chromé
9M55 S1 XX Abattant coordonné avec charnières chromées Soft Closing et Quick Release

360°
ORANGE

360°
BLUE

360°
SILVER

LES COINS TOILETTES les cuvettes suspendues



COMBIPACK SUSPENDU O.NOVO
ABATTANT SOFT CLOSING ET QUICK RELEASE

Combipack suspendu ; abattant Soft Closing et Quick Release.

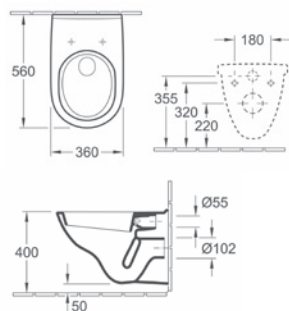

5660 H1 XX Combipack avec cuvette suspendue et abattant Soft Closing et Quick Release



COMBIPACK SUSPENDU COMPACT O.NOVO

Premier Combipack suspendu Compact idéal pour les petits espaces.

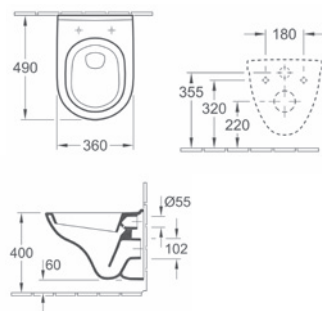

5688 H1 XX Combipack avec abattant 9M38 S1
5688 10 XX Cuvette suspendue compacte
9M38 S1 XX Abattant coordonné avec charnières chromées Soft Closing et Quick Release
9M40 61 XX Abattant coordonné avec charnières chromées

360°
ORANGE



ARCHITECTURA

Architectura est une nouvelle collection sur le niveau Blue, qui offre des solutions innovantes. Le choix de différentes formes pour chaque type de produit permet de créer une ambiance harmonieuse. Cuvette design, avec de nombreux bénéfices

Un design droit et unique pour ce Combipack suspendu

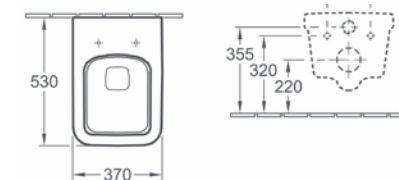

Les + Produits

- Design : nouvelle forme droite innovante
- Hygiène et confort : abattant Soft Closing et Quick Release
- Rincage Haute Performance
- Facilité : existe en version Combipack

Voir aussi les vasques page 26 et les urinoirs page 75

5685 H1 XX Combipack avec abattant 9M58 S1
5685 10 XX Cuvette suspendue droite, sortie horizontale
9M58 S1 XX Abattant coordonné avec charnières chromées Soft Closing et Quick Release
9M60 61 XX Abattant coordonné avec charnières chromées

360°
BLUE

LES COINS TOILETTES les cuvettes suspendues



COMBIPACK TARGA ARCHITECTURA DESIGN ABATTANT SOFT CLOSING ET QUICK RELEASE

Combipack suspendu Targa Architectura ; abattant Soft Closing et Quick Release.

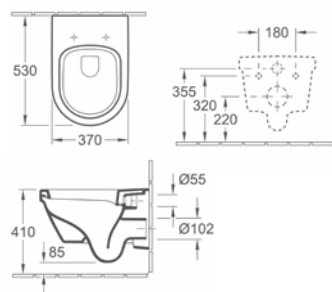

5684 H1 XX Combipack avec cuvette suspendue et abattant Soft Closing et Quick Release



CUVETTE SUSPENDUE RALLONGÉE O.NOVO VITA (EX TARGA CLASSIC VITA)

Une longueur de 70 cm accessible aux fauteuils roulants. Cette cuvette peut être équipée d'un abattant à cale spéciale pour une meilleure stabilité. Manchette d'alimentation incluse.

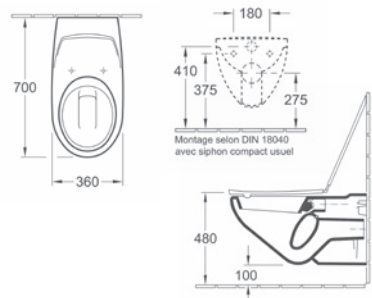

7601 10 XX 360 x 700 mm. Sortie horizontale
8823 61 XX Abattant coordonné avec charnières chromées
8821 61 XX Abattant coordonné avec cales spéciales pour une meilleure stabilité latérale à charnières chromées
8824 61 XX Abattant coordonné à axe reliant les 2 charnières. Charnières chromées

**360°
ORANGE**



CUVETTE SUSPENDUE SURÉLEVÉE O.NOVO VITA (EX TARGA CLASSIC VITA)

Transformez votre WC standard en WC surélevé ! Une assise plus haute de 7 cm pour s'asseoir et se relever avec facilité. Hauteur 46 cm.

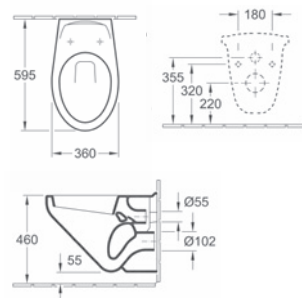

6695 10 XX 360 x 595 mm. Sortie horizontale
8823 61 XX Abattant coordonné avec charnières chromées
8821 61 XX Abattant coordonné avec cales spéciales pour une meilleure stabilité latérale
8824 61 XX Abattant coordonné à axe reliant les 2 charnières. Charnières chromées

**360°
ORANGE**



CUVETTE SUSPENDUE TARGA CLASSIC

Cuvette facile à entretenir grâce à son corps caréné.

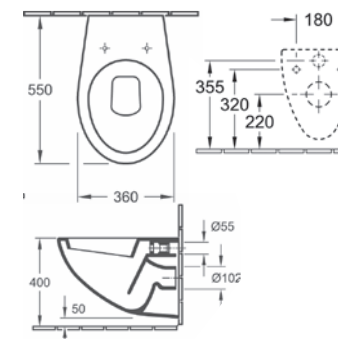

7623 10 XX 360 x 550 mm. Sortie horizontale
8823 61 XX Abattant coordonné avec charnières chromées
8824 61 XX Abattant coordonné à axe reliant les 2 charnières. Charnières chromées

**360°
ORANGE**

**360°
BLUE**

LES COINS TOILETTES les cuvettes suspendues



CUVETTE SUSPENDUE TARGA COMPACT

Un gain de 6 cm : une solution idéale là où la place manque.
Longueur 49 cm.

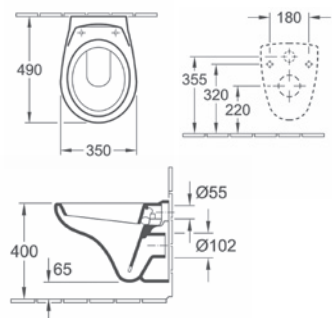

- 7667 10 XX** 350 x 490 mm. Sortie horizontale.
8823 61 XX Abattant coordonné avec charnières chromées
8824 61 XX Abattant coordonné à axe reliant les 2 charnières. Charnières chromées

360°
ORANGE



CUVETTE SUSPENDUE TARGA ARCHITECTURA

Esthétique

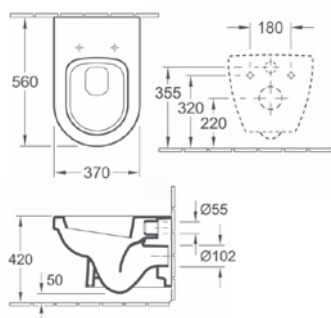

- 5674 10 XX** 370 x 560 mm. Sortie horizontale
98M9 C1 XX Abattant coordonné avec charnières Quick Release et Soft Closing. A charnières chromées
98M9 61 XX Abattant coordonné avec charnières chromées

360°
BLUE



CUVETTE SUSPENDUE TARGA ARCHITECTURA DESIGN

Nouvelle cuvette suspendue design avec abattant Soft Closing et Quick Release

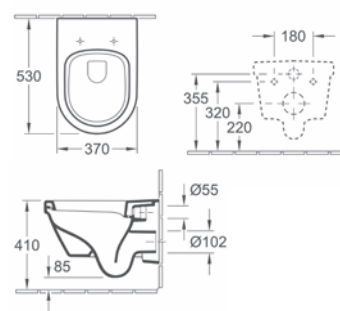

- 5684 10 XX** 370 x 530 mm. Sortie horizontale
98M9 C1 XX Abattant coordonné avec charnières Quick Release et Soft Closing
98M9 D1 XX Abattant coordonné avec charnières chromées

360°
BLUE



CUVETTE SUSPENDUE RALLONGÉE TARGA ARCHITECTURA VITA

Une longueur de 70 cm accessible aux fauteuils roulants. Cette cuvette peut être équipée d'un abattant à cale spéciale pour une meilleure stabilité. Manchette d'alimentation incluse.

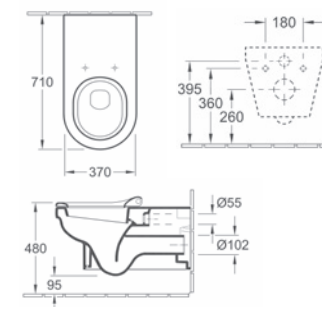

- 5678 10 XX** 370 x 710 mm. Sortie horizontale
98M51 B1 XX Abattant à cale, avec charnières Quick Release et Soft Closing. Charnières en acier inoxydable

360°
BLUE

LES COINS TOILETTES les cuvettes suspendues

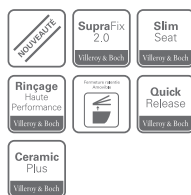

CUVETTE SUSPENDUE JOYCE

Offrant un design consensuel et moderne, la nouvelle collection Joyce propose une gamme de céramique complète combinée à des accessoires astucieux et uniques.

La cuvette suspendue Joyce offre toutes les fonctionnalités nécessaires à l'hygiène et au confort, sans oublier l'esthétique unique de son abattant ultraplat.

Nouvelle cuvette design et fonctionnelle avec fixations invisibles grâce au système de fixation Suprafix 2.0

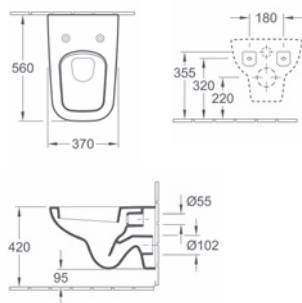

- 5607 10 XX** 370 x 560 mm. Sortie horizontale.
9M62 S1 XX Abattant ultraplat coordonné avec charnières chromées, Soft Closing et Quick Release.
9M52 S1 XX Abattant coordonné avec charnières chromées Soft Closing et Quick Release

360°
SILVER



CUVETTE SUSPENDUE SUBWAY 2.0

Cuvette complètement carénée avec fixations invisibles grâce au système de fixation Suprafix 2.0.

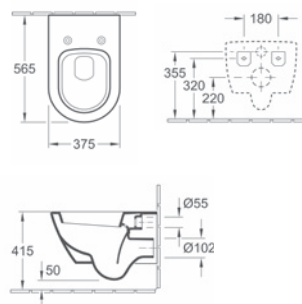

- 5600 10 XX** 375 x 565 mm. Sortie horizontale
9M68 S1 XX Abattant coordonné avec charnières chromées Quick Release et Soft Closing
9M68 Q1 XX Abattant coordonné avec charnières chromées Quick Release

360°
SILVER



CUVETTE SUSPENDUE SUBWAY

Cuvette complètement carénée avec fixations cachées (set de fixation inclus).

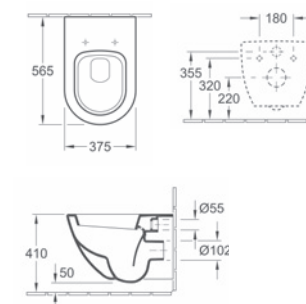

- 6600 10 XX** 375 x 565 mm. Sortie horizontale
9M55 61 XX Abattant coordonné avec charnières chromées Quick Release et Soft Closing
9M55 S1 XX Abattant coordonné avec charnières chromées Quick Release
9M55 Q1 XX Abattant coordonné avec charnières chromées Quick Release

360°
SILVER

Les **+** Produits

- Esthétique : abattant ultraplat et système Suprafix 2.0 pour des fixations cachées
- Confort et hygiène : abattant amovible à descente progressive
- Rinçage Haute Performance

LES COINS TOILETTES les cuvettes suspendues



CUVETTE SUSPENDUE COMPACT SUBWAY 2.0

Cuvette complètement carénée avec fixations invisibles grâce au système de fixation Suprafix Compact.

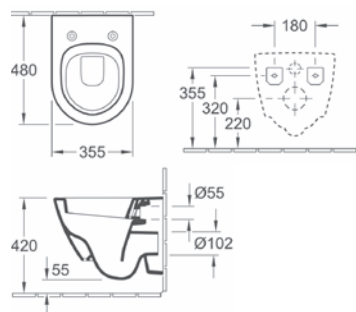

- 5606 10 XX** 355 x 480 mm. Sortie horizontale
9M69 S1 XX Abattant coordonné compact avec charnières chromées Quick Release et Soft Closing
9M69 Q1 XX Abattant coordonné compact avec charnières chromées Quick Release

360°
SILVER

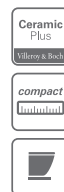

CUVETTE SUSPENDUE COMPACT SUBWAY

Cuvette complètement carénée avec fixations cachées (set de fixation inclus).

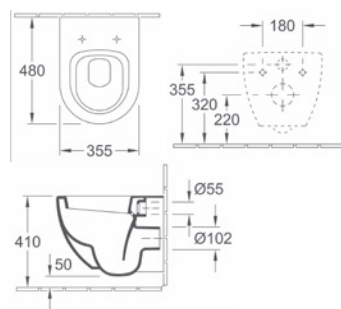

- 6604 10 XX** 355 x 480 mm. Sortie horizontale
9M66 S1 XX Abattant coordonné compact avec charnières chromées Quick Release et Soft Closing
9M66 Q1 XX Abattant coordonné compact avec charnières chromées Quick Release

360°
SILVER



CUVETTE SUSPENDUE LIFETIME

Plus large, elle est plus confortable. Design, elle dispose d'un set de fixation pour fixations cachées inclus.

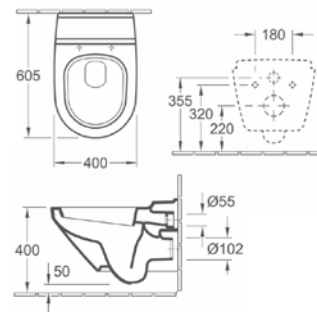

- 5672 10 XX** 400 x 605 mm. Sortie horizontale
9M02 S1 XX Abattant coordonné avec charnières Quick Release et Soft Closing. À charnières chromées

360°
SILVER



CUVETTE SUSPENDUE MEMENTO

Cuvette suspendue à fond creux avec fixations cachées grâce au système SupraFix (set de fixation inclus). Modèle en Ceramicplus de série. Disponible également en Glossy Black.

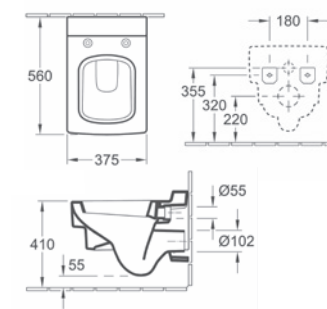

- 5628 10 XX** 375 X 560 mm. Sortie horizontale
9M17 S1 XX Abattant coordonné avec charnières chromées Quick Release et Soft Closing

360°
VIOLET

LES COINS TOILETTES Direct Flush



Targa Architectura Direct Flush

Subway 2.0 Direct Flush



COMBIPACK SUSPENDU TARGA ARCHITECTURA DIRECT FLUSH

Esthétique, hygiène et entretien optimal

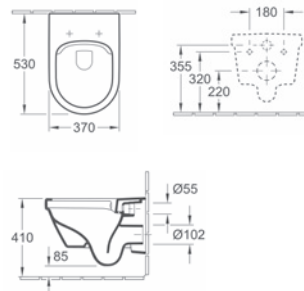
**5684 HR XX** Combipack avec abattant 98M9 C1**5684 RO XX** Cuvette suspendue bride ouverte, pour une hygiène parfaite et un entretien optimal. Rinçage parfait et sans éclaboussures.**98M9 C1 XX** Abattant coordonné avec charnières chromées Soft Closing et Quick Release**98M3 D1 XX** Abattant coordonné avec charnières chromées

CUVETTE SUSPENDUE SUBWAY 2.0 DIRECT FLUSH

Esthétique, hygiène et entretien optimal

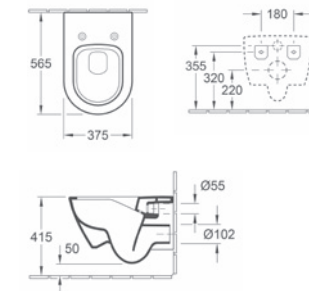
**5614 RO XX** Cuvette suspendue bride ouverte, pour une hygiène parfaite et un entretien optimal. Rinçage parfait et sans éclaboussures. Fixations invisibles grâce au système de fixation Suprafix 2.0.**9M68 S1 XX** Abattant coordonné avec charnières chromées Quick Release et Soft Closing**9M68 Q1 XX** Abattant coordonné avec charnières chromées Quick Release

LES CUVETTES DIRECT FLUSH



Les + Produits

4 arguments majeurs pour tout type de projet, de l'habitat privé au collectif :

- Rinçage intégral de la cuvette
- Rebord anti-éclaboussures
- Design préservé
- Rinçage Haute Performance

Propreté et hygiène - c'est prouvé !

Un test effectué par l'un des instituts européens leaders en matière d'hygiène, le « Centre for Infectious Diseases Friesland » aux Pays-Bas a certifié que les cuvettes à bride ouverte Direct Flush de Villeroy & Boch peuvent être pratiquement aseptisées grâce à un design optimisé.

1. Rinçage intégral de la cuvette

La bride ouverte est conçue de façon à diriger l'eau de rinçage sur tout l'intérieur de la cuvette, y compris sur la partie supérieure.

2. Rebord anti-éclaboussures

La conception de la bride ouverte a été spécialement étudiée pour éviter toute éclaboussure, alliant ainsi rinçage intégral et confort à l'utilisation.

3. Design préservé

La bride ouverte n'altère pas l'esthétique intérieure de la cuvette, assurant ainsi fonctionnalité et design.

4. Rinçage Haute Performance

Les cuvettes Direct Flush bénéficient de la technologie « Rinçage Haute Performance », qui rend possible une meilleure propreté et une meilleure évacuation que le système de rinçage des cuvettes standard.

Ainsi, outre un nettoyage plus facile et plus rapide, la technologie Direct Flush de Villeroy & Boch offre de nombreux avantages, synonymes de gain de temps et d'économies pour les projets en habitat privé et en collectif.

LES COINS TOILETTES les lave-mains



LAVE-MAINS O.NOVO

Design oval contemporain.
Trou de robinetterie central percé.

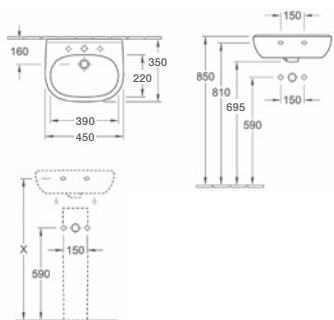

5360 45 XX 450 x 350 mm. Avec trop-plein
5265 00 XX Colonne

360°
ORANGE



LAVE-MAINS O.NOVO COMPACT

Idéal pour les PMR et les petits espaces.
Trous de robinetterie latéraux pré-perçés.

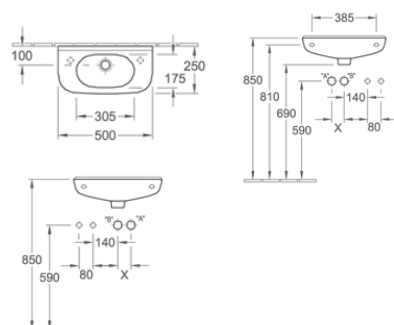

5361 50 XX 500 x 250 mm. Avec trop-plein

360°
ORANGE



LAVE-MAINS O.NOVO COMPACT

Idéal pour les PMR et les petits espaces.
Trous de robinetterie latéraux pré-perçés.

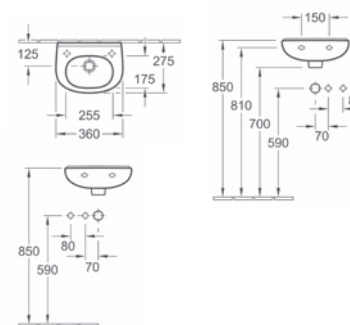

5360 36 XX 360 x 375 mm. Avec trop-plein

360°
ORANGE

LAVE-MAINS D'ANGLE O.NOVO COMPACT
(EX TARGA CLASSIC COMPACT)

Gain de place grâce à une installation astucieuse en angle.
Trou de robinetterie central percé. Avec trop-plein.

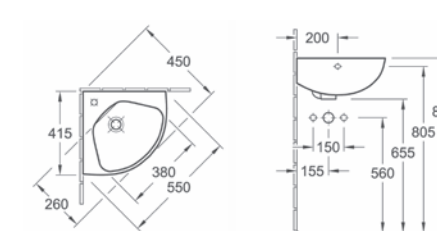

7327 40 XX 415 mm de côté. Avec trop-plein

360°
ORANGE

LES COINS TOILETTES les lave-mains



LAVE-MAINS TARGA PRO

Trou de robinetterie central percé.

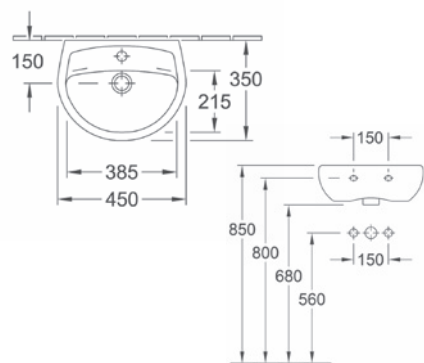

7359 45 XX 450 x 350 mm. Avec trop-plein



LAVE-MAINS TARGA CLASSIC COMPACT

Finition impeccable avec son cache-siphon.
Trou de robinetterie latéral pré-percé. Ce modèle est également disponible avec trous de robinetterie latéraux (réf: 7326 36 XX)

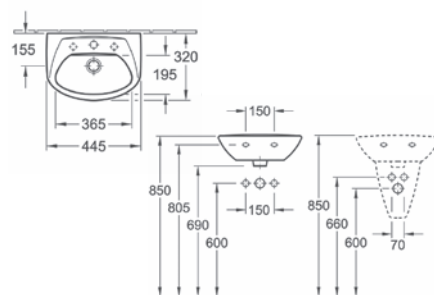

7326 45 XX 445 x 320 mm. Avec trop-plein
7226 00 XX Cache-siphon



LAVE-MAINS ÉTROIT TARGA CLASSIC COMPACT

Gain de place, seulement 240 mm de profondeur. Pour robinetterie monotrou. Trous de robinetterie latéraux pré-percés.

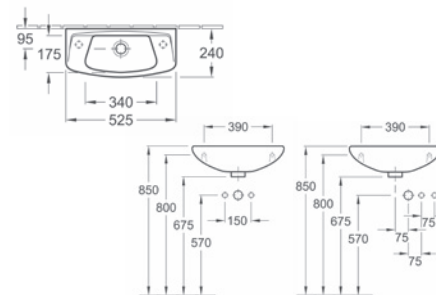

7328 50 XX 525 x 240 mm. Avec trop-plein



LAVE-MAINS TARGA ARCHITECTURA COMPACT

Trou de robinetterie central percé.

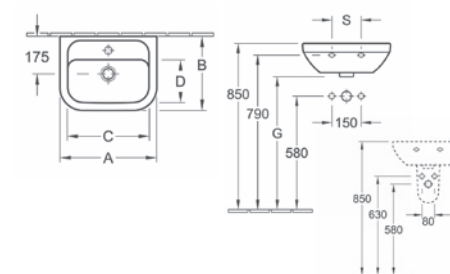

5373 50 XX 505 x 400 mm. Avec trop-plein
5373 45 XX 460 x 355. Avec trop-plein
7244 60 XX Cache-siphon. Set de fixation "Smart Fix" inclus

	A	B	C	D	G	S
537345/46	460	355	385	210	680	150
537350/51	505	400	430	245	675	200



Tous nos lave-mains sont disponibles sans trop-plein



LES COINS TOILETTES les lave-mains



LAVE-MAINS TARGA ARCHITECTURA COMPACT

Idéal pour les PMR et les petits espaces.
Trous de robinetterie latéraux pré-perçés.

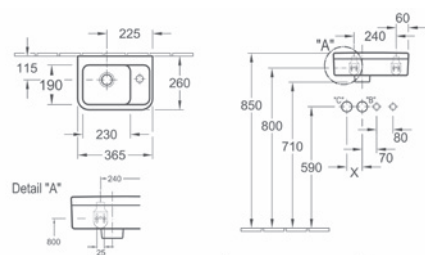

5373 35 XX 365 x 260 mm. Avec trop-plein

**360°
BLUE**

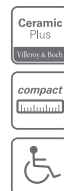

LAVE-MAINS TARGA ARCHITECTURA COMPACT

Idéal pour les PMR et les petits espaces.
Trous de robinetterie latéraux pré-perçés.

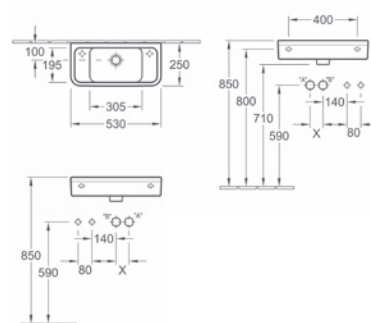

5373 25 XX 530 x 250 mm. Avec trop-plein

**360°
BLUE**



LAVE-MAINS D'ANGLE TARGA ARCHITECTURA COMPACT

Trou de robinetterie percé.

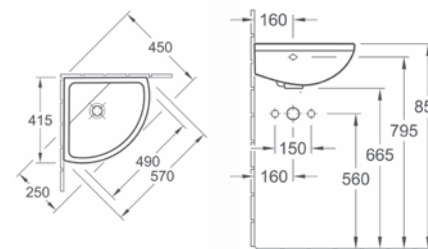

5374 31 XX 415 mm longueur du côté. Avec trop-plein

**360°
BLUE**



LAVE-MAINS JOYCE

Un design moderne et original pour le nouveau lave-mains Joyce. Les lignes droites du plan et la rondeur des cuves se marient harmonieusement.

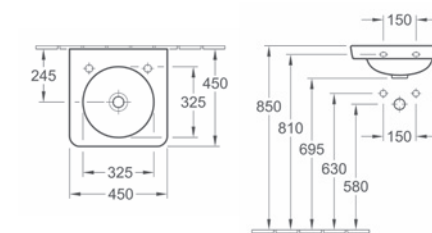

- 5305 45 XX** 450 x 450 mm. Avec trop-plein.
Pour robinetterie mon trou, trou de robinetterie percé à gauche, pré-perçé à droite.
- 9295 40 D7** Porte-serviette, montage frontal, set de fixation inclus, acier poli chromé.
1 pièce à commander
- 9296 40 D7** Porte-serviette, montage latéral, set de fixation inclus, acier poli chromé.
2 pièces à commander

**360°
SILVER**

LES COINS TOILETTES les lave-mains



Ceramic Plus
Villeroy & Boch

LAVE-MAINS SUBWAY 2.0

Design arrondi. Avec trop-plein.

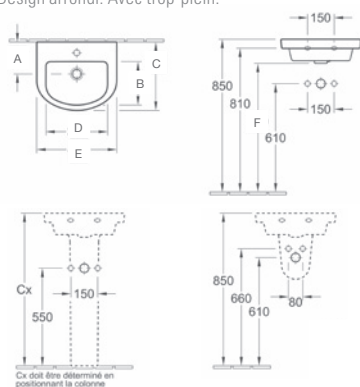

- 7316 50 XX** 500 x 420 mm pour robinetterie monotrou, trou de robinetterie percé
- 7316 45 XX** 450 x 385 mm pour robinetterie monotrou, trou de robinetterie percé
- 7318 37 XX** 370 x 320 mm pour robinetterie monotrou, trou de robinetterie percé
- 7250 50 XX** Colonne*
- 7244 00 XX** Cache-siphon*
Set de fixation "Smart Fix" inclus

	A	B	C	D	E	F
731837	165	210	320	295	370	720
731645	180	245	385	350	450	710
731650	185	270	420	385	500	710

360°
SILVER



Ceramic Plus
Villeroy & Boch

LAVE-MAINS SUBWAY 2.0

Design droit. Avec trop-plein.

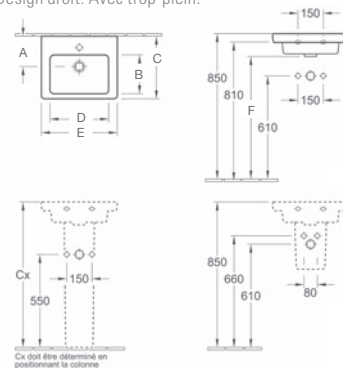

- 7315 50 XX** 500 x 400 mm pour robinetterie monotrou, trou de robinetterie percé
- 7315 45 XX** 450 x 370 mm pour robinetterie monotrou, trou de robinetterie percé
- 7317 37 XX** 370 x 305 mm pour robinetterie monotrou, trou de robinetterie percé.
- 7319 45 XX** 320 mm de côté pour robinetterie monotrou, trou de robinetterie percé. Modèle d'angle.
- 5243 00 XX** Colonne*
- 5222 00 XX** Cache-siphon*

	A	B	C	D	E	F
731737	165	185	305	295	370	720
731545	180	230	370	350	450	710
731550	185	250	400	385	500	710

360°
SILVER



Ceramic Plus
Villeroy & Boch

LAVE-MAINS LIFETIME

Trou de robinetterie percé. Sans trop-plein. Les modèles sans trop-plein doivent être équipés d'une bonde ne pouvant être fermée.

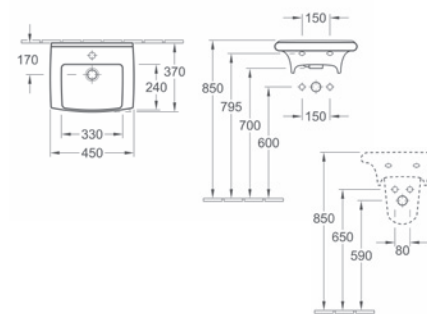

- 5375 46 XX** 450 x 370 mm pour robinetterie monotrou
- 7244 00 XX** Cache-siphon. Set de fixation "Smart fix" inclus

360°
SILVER



Ceramic Plus
Villeroy & Boch

LAVE-MAINS MEMENTO

Pour robinetterie monotrou, trou de robinetterie percé à droite. Sans trop-plein. Les modèles sans trop-plein doivent être équipés d'une bonde ne pouvant être fermée. Modèle en Ceramicplus de série.

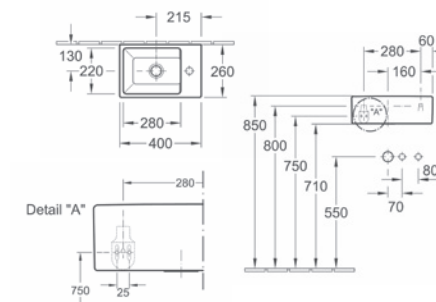

- 5333 41 XX** 400 x 260 mm
- 8749 34 D7** Porte-serviette, 345 x 100 mm en acier poli chromé. Montage frontal. Set de fixation inclus

360°
VIOLET

LES COINS TOILETTES les lave-mains



LAVE-MAINS ASYMÉTRIQUE SUBWAY 2.0

Lave-mains asymétriques au design droit ou arrondi. Idéaux pour un coin toilette ou une petite salle de bains. Trou de robinetterie central percé. Sans trop-plein.

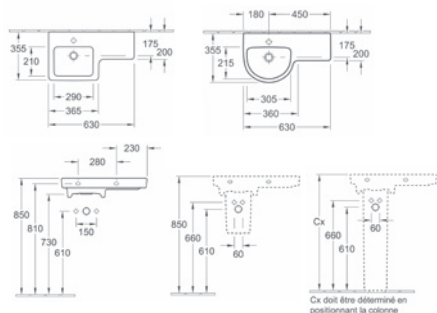

- 4115 6L XX** 630 x 355 mm forme droite cuve à gauche
4115 6R XX 630 x 355 mm forme droite cuve à droite
4116 6L XX 630 x 355 mm forme arrondie cuve à gauche
4116 6R XX 630 x 355 mm forme arrondie cuve à droite

360°
SILVER

LAVE-MAINS ASYMÉTRIQUE SUBWAY 2.0
AVEC MEUBLE SUBWAY 2.0

Lave-mains asymétriques au design droit avec meuble Subway 2.0. Idéaux pour un coin toilette ou une petite salle de bains. Trou de robinetterie central percé. Sans trop-plein. Voir coloris meubles p 41.

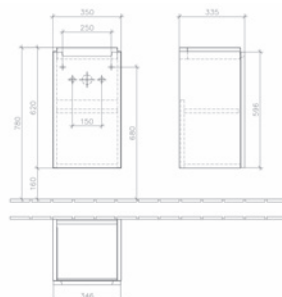

- 4115 6L XX** 630 x 355 mm forme droite cuve à gauche
A816 00 XX 350 x 620 x 335 mm charnières à gauche
A816 01 XX 350 x 620 x 335 mm charnières à droite
4115 6R XX 630 x 355 mm forme droite cuve à droite
A817 00 XX 350 x 620 x 335 mm charnières à gauche
A817 01 XX 350 x 620 x 335 mm charnières à droite

360°
SILVER

LAVE-MAINS ASYMÉTRIQUE SUBWAY 2.0
AVEC MEUBLE SUBWAY 2.0

Lave-mains asymétriques au design droit ou arrondi avec meuble Subway 2.0. Idéaux pour un coin toilette ou une petite salle de bains. Trou de robinetterie central percé. Sans trop-plein. Voir coloris meubles p 41.

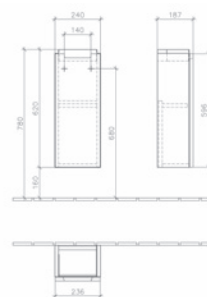

- 4115 6L XX** 630 x 355 mm forme droite cuve à gauche
4116 6L XX 630 x 355 mm forme arrondie cuve à gauche
A818 01 XX 240 x 620 x 187 mm charnières à droite
4115 6R XX 630 x 355 mm forme droite cuve à gauche
4116 6R XX 630 x 355 mm forme arrondie cuve à droite
A819 00 XX 240 x 620 x 187 mm charnières à gauche

360°
SILVER



LAVE-MAINS SUBWAY MODULE CENTRAL LINE

Trou de robinetterie central percé avec trop-plein.

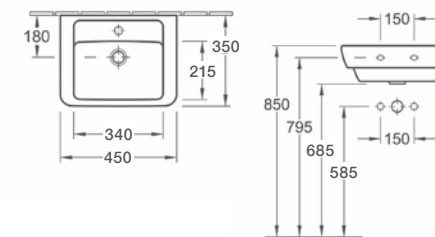

- 7305 45 XX** 450 x 350 mm
9745 YZ XX Meuble Central Line

360°
SILVER

LES LAVABOS/ LES VASQUES ET LES PLANS DE TOILETTE

les lavabos/les vasques/les plans de toilette

Avec des gammes complètes et des produits disponibles dans de nombreuses formes et dimensions, Villeroy & Boch propose un large choix de lavabos, vasques et plans de toilette qui s'adapteront à toutes les envies. Pratiques et design, ils pourront convenir à tout type de salles de bains et satisfaire toutes les exigences.



Collection Joyce, voir page 30

LES LAVABOS/LES VASQUES ET LES PLANS DE TOILETTE les lavabos



LAVABO O.NOVO

Design oval contemporain. Pour robinetterie 3 trous. Trou de robinetterie central percé. Avec trop-plein.

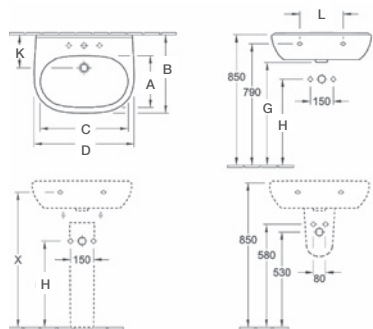

5160 65 XX 650 x 510 mm
5160 60 XX 600 x 490 mm
5160 55 XX 550 x 450 mm
5360 50 XX 500 x 400 mm
5265 00 XX Colonne
5266 00 XX Cache siphon

	A	B	C	D	G	H	K	L
516065	330	510	565	650	670	560	215	280
516060	315	490	525	600	670	560	215	280
516055	280	450	475	550	670	560	215	280
536050	270	400	430	500	690	590	160	150

360°
ORANGE



LAVABO O.NOVO STYLE

Personnalisez votre lavabo avec 9 décors possibles. Pour robinetterie 3 trous. Trou de robinetterie central percé. Avec trop-plein.

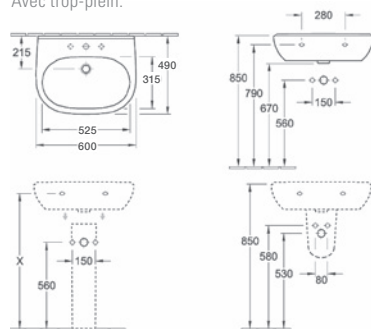

5160 0D 01 Lavabo 600 x 490 mm avec décor.
9 décors possibles

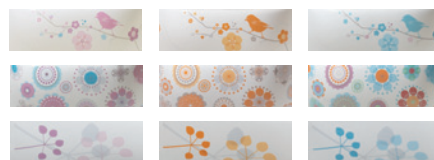

360°
ORANGE



LAVABO O.NOVO COMPACT

Design oval contemporain. Solution idéale pour les petits espaces. Pour robinetterie 3 trous. Trou de robinetterie central percé. Avec trop-plein.

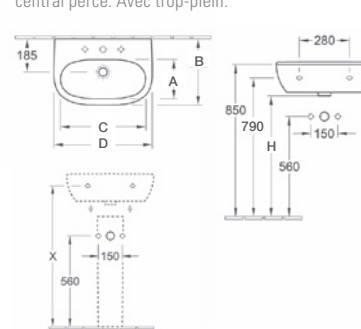

5166 60 XX 600 x 380 mm
5166 55 XX 550 x 370 mm
5265 00 XX Colonne

	A	B	C	D	H
516660	230	380	530	600	670
516655	220	370	480	550	675

360°
ORANGE



LAVABO ASYMÉTRIQUE O.NOVO

Pour les salles de bains étroites. Large plage de dépose. Pour robinetterie 3 trous. Trou de robinetterie central percé. Avec trop-plein.

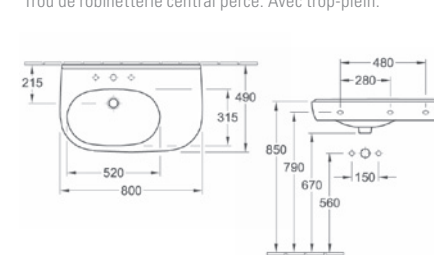

5160 80 XX 800 x 490 mm
5160 8G XX 800 x 490 mm, modèle meulé pour montage avec meubles Frame to Frame

360°
ORANGE

LES LAVABOS/LES VASQUES ET LES PLANS DE TOILETTE les lavabos



LAVABO D'ANGLE O.NOVO COMPACT

Porte-serviettes circulaire en option.
Trou de robinetterie percé. Avec trop-plein.

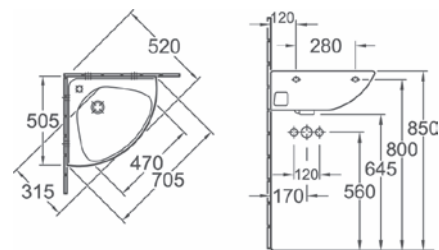

7172 50 XX 505 mm de côté
8745 00 61 Porte-serviettes circulaire chromé



LAVABO EXTRA PLAT O.NOVO VITA

Idéal pour les personnes à mobilité réduite.

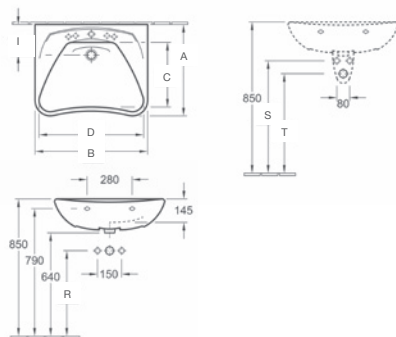

Montage avec cache-siphon usuel

7119 02 XX 700 x 560 mm
5 positions de trou de robinetterie au choix.
Préciser la position des trous de robinetterie à la commande. Avec trop-plein

7119 63 XX 600 x 490 mm. Pour robinetterie à 3 trous. Trou de robinetterie central percé. Avec trop-plein

7289 00 XX Cache-siphon
8710 00 00 Siphon gain de place (en option)

	A	B	C	D	I	R	S	T
711902	560	700	360	600	190	530	610	530
711963	490	600	330	510	170	510	610	510



LAVABO TARGA ARCHITECTURA

Pour robinetterie à 3 trous, trou de robinetterie central percé.
Avec trop-plein.

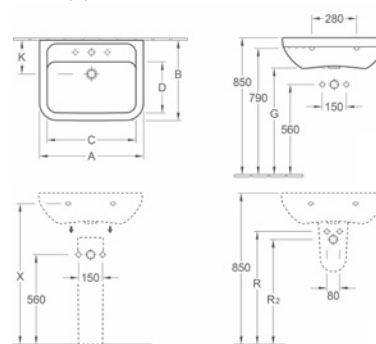

5175 70 XX 700 x 520 mm
5175 65 XX 650 x 500 mm
5175 60 XX 600 x 480 mm
5175 55 XX 550 x 460 mm
7250 60 XX Colonne
7264 60 XX Cache-siphon

	A	B	C	D	G	K	R	R ₂
517555	550	460	465	290	680	205	610	560
517560	600	480	510	300	665	205	595	545
517565	650	500	555	315	655	210	585	535
517570	700	520	605	330	645	215	575	525



LAVABO TARGA ARCHITECTURA COMPACT

Pour robinetterie à 3 trous, trou de robinetterie central percé.
Avec trop-plein.

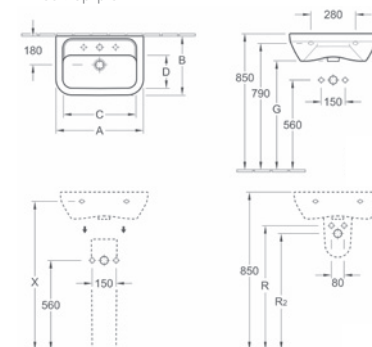

5177 60 XX 605 x 380 mm
5177 55 XX 560 x 370 mm
7250 60 XX Colonne
7244 60 XX Cache-siphon
Set de fixation "Smart fix" inclus

	A	B	C	D	G	R	R ₂
517755	560	370	475	205	680	640	590
517760	605	380	515	210	670	630	580

360°
ORANGE

360°
ORANGE

360°
BLUE

360°
BLUE

LES LAVABOS/LES VASQUES ET LES PLANS DE TOILETTE les lavabos



LAVABO EXTRAPLAT TARGA ARCHITECTURA VITA

Idéal pour les personnes à mobilité réduite.

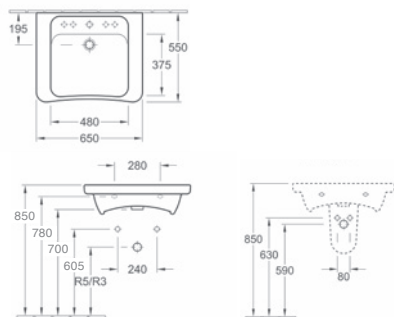

R5 Montage selon DIN 18040 avec siphon usuel sous cripi
R3 Montage selon DIN 18040 avec siphon compact usuel

- 5178 65 XX** 650 x 550 mm. Avec trop-plein
5 positions des trous de robinetterie au choix
- 5178 66 XX** 650 x 550 mm. Sans trop-plein
5 positions des trous de robinetterie au choix.
- 5178 67 XX** 650 x 550 mm. Avec trop-plein
Trou de robinetterie central percé
- 7264 60 XX** Cache-siphon
Set de fixation "Smart fix" inclus

**360°
BLUE**



LAVABO AVEC SURFACE ACCESSOIRISABLE JOYCE

Lavabo personnalisable avec les accessoires Joyce.
Pour robinetterie monotrou, trou de robinetterie percé à gauche, pré-percé à droite. Avec trop-plein

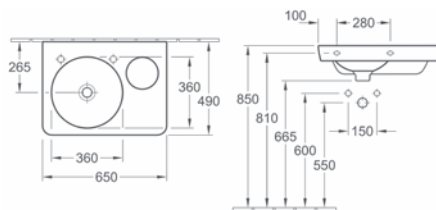

- 4106 65 XX** 650 x 490 mm
- 9295 40 D7** Porte-serviette, montage frontal, set de fixation inclus, acier poli chromé
1 pièce à commander
- 9296 45 D7** Porte-serviette, montage latéral, set de fixation inclus, acier poli chromé
2 pièces à commander

**360°
SILVER**



LAVABO JOYCE

Pour robinetterie monotrou, trou de robinetterie percé à gauche, pré-percé à droite. Avec trop-plein

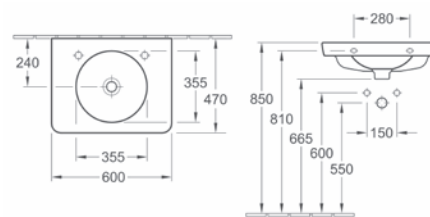

- 4105 60 XX** 600 x 470 mm
- 9295 54 D7** Porte-serviette, montage frontal, set de fixation inclus, acier poli chromé
1 pièce à commander
- 9296 40 D7** Porte-serviette, montage latéral, set de fixation inclus, acier poli chromé
2 pièces à commander

**360°
SILVER**



LAVABO SUBWAY 2.0

Design arrondi. Pour robinetterie à 3 trous.
Trou de robinetterie central percé. Avec trop-plein.

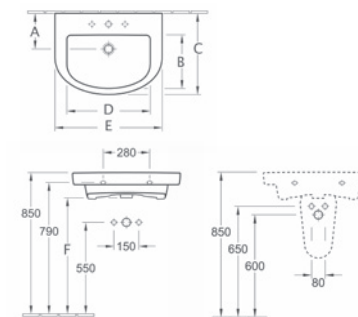

- 7114 65 XX** 650 x 490 mm.
- 7114 60 XX** 600 x 490 mm.
- 7114 55 XX** 550 x 460 mm.
- 7250 50 XX** Colonne.
- 7264 00 XX** Cache-siphon.
Set de fixation "Smart fix" inclus.

	A	B	C	D	E	F
711455	200	305	460	430	550	705
711460	215	330	490	465	600	690
711465	215	325	490	510	650	700

**360°
SILVER**

LES LAVABOS/LES VASQUES ET LES PLANS DE TOILETTE les lavabos



LAVABO SUBWAY 2.0

Design droit. Pour robinetterie à 3 trous. Trou de robinetterie central percé. Avec trop-plein.

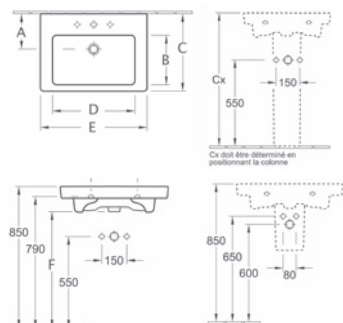

7113 55 XX	550 x 440 mm
7113 65 XX	650 x 470 mm
7113 60 XX	600 x 470 mm
5243 00 XX	Colonne
5244 00 XX	Cache-siphon Set de fixation "Smart fix" inclus

	A	B	C	D	E	F
711355	200	280	440	430	550	705
711360	215	305	470	465	600	700
711365	215	300	470	500	650	700

360°
SILVER



LAVABO LIFETIME

Idéal pour les personnes à mobilité réduite, ce lavabo dispose de poignées de préhension latérales.

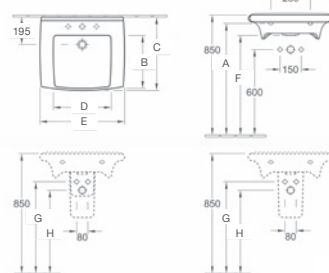

5 positions des trous de robinetterie au choix :

5174 82 XX	800 x 540 mm. Avec trop-plein
5174 72 XX	700 x 535 mm. Avec trop-plein

Robinetterie 3 trous, trou de robinetterie central percé :

5174 80 XX	800 x 540 mm. Avec trop-plein
5174 70 XX	700 x 535 mm. Avec trop-plein
5174 60 XX	600 x 520 mm. Avec trop-plein
5275 00 XX	Cache-siphon, set de fixation "Smart fix" inclus
5274 00 XX	Cache-siphon extraplat. Set de fixation "Smart fix" inclus

	A	B	C	D	E	F	G	H
517482	800	385	540	460	800	710	650	590
517472	790	385	535	460	700	700	640	600
517480	800	385	540	460	800	710	650	590
517470	790	385	535	460	700	700	640	600
517460	790	375	520	410	600	705	650	590

360°
SILVER



LAVABO MEMENTO

Design carré contemporain. Robinetterie 3 trous, trou de robinetterie central percé. Avec trop-plein. Modèle en Ceramicplus de série.

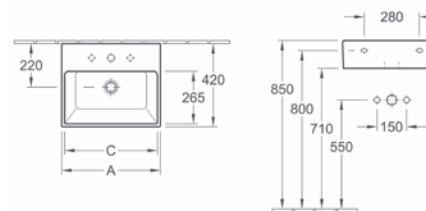

5133 60 XX	600 x 420 mm.
5133 50 XX	500 x 420 mm
8749 37 D7	Porte-serviette (2 pièces à commander), 370 x 140 mm en acier poli chromé. Montage latéral. Set de fixation inclus

	A	C
513350	500	470
513360	600	565

360°
VIOLET



LAVABO MEMENTO

Design carré contemporain. Robinetterie 3 trous, trou de robinetterie central percé. Avec trop-plein. Glossy Black. Modèle en Ceramicplus de série.

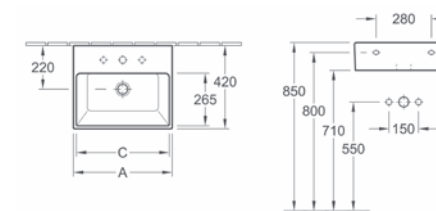

5133 60 S0	600 x 420 mm. Coloris Glossy Black
5133 50 S0	500 x 420 mm. Coloris Glossy Black
8749 37 D7	Porte-serviette (2 pièces à commander), 370 x 140 mm en acier poli chromé. Montage latéral. Set de fixation inclus

	A	C
513350	500	470
513360	600	565

360°
VIOLET

LES LAVABOS/LES VASQUES ET LES PLANS DE TOILETTE les vasques



VASQUE O.NOVO
À ENCASTRER PAR LE DESSUS

Design oval contemporain. Pour robinetterie à 3 trous.
Trou de robinetterie central percé, avec trop-plein.

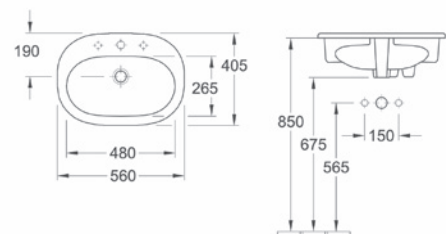

4161 56 XX 560 x 405 mm. Profondeur 175 mm



VASQUE O.NOVO
À ENCASTRER PAR LE DESSOUS

Design oval contemporain. Avec trop-plein.

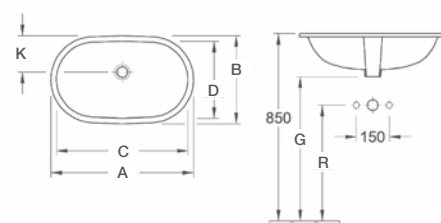

4162 60 XX 600 x 350 mm. Profondeur 215 mm
4162 50 XX 530 x 320 mm. Profondeur 250 mm

	A	B	C	D	G	K	R
416260	650	400	600	350	635	165	525
416250	580	370	530	320	645	145	535

360°
ORANGE



VASQUE TARGA PRO
À ENCASTRER PAR LE DESSUS

Bord arrondi, mise en valeur des meubles.
Trou de robinetterie central percé, avec trop-plein.

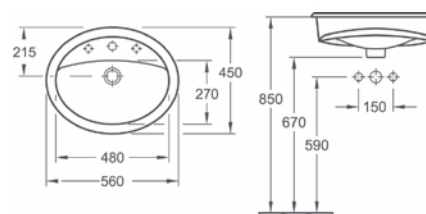

6113 56 XX 560 x 450 mm. Profondeur 180 mm

360°
ORANGE



VASQUE TARGA CLASSIC
À ENCASTRER PAR LE DESSOUS

A encastrer par le dessous.
Trou de robinetterie central percé, avec trop-plein.

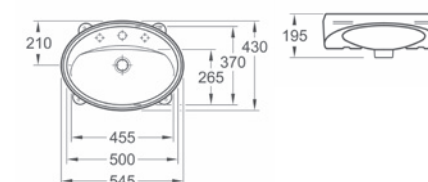

7128 50 XX 500 x 370 mm. Profondeur 195 mm

360°
ORANGE

LES LAVABOS/LES VASQUES ET LES PLANS DE TOILETTE les vasques



ARCHITECTURA

Architectura est une nouvelle collection sur le niveau Blue, qui offre des solutions innovantes. Le choix de différentes formes pour chaque type de produit permet de créer une ambiance harmonieuse. Vasques disponibles en 3 formes et 3 types d'installation pour répondre à tous les projets de salles de bains

Voir aussi le coin toilettes page 9 et les urinoirs page 75



VASQUE ARCHITECTURA À POSER

3 formes pour 3 possibilités pour les vasques Architectura

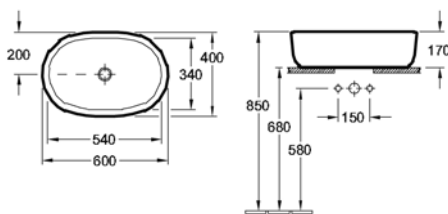

- 4125 40 XX** 400 mm. Ronde, avec trop-plein
- 4126 60 XX** 600 x 400 mm. Ovale, avec trop-plein
- 4127 60 XX** 600 x 400 mm. Rectangle, avec trop-plein



VASQUE ARCHITECTURA À ENCASTRER PAR LE DESSUS

3 formes pour 3 possibilités pour les vasques Architectura

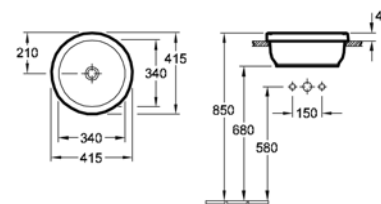

- 4165 40 XX** 415 mm. Ronde, avec trop-plein, bordure 40 mm
- 4166 60 XX** 615 x 415 mm. Ovale, avec trop-plein, bordure 40 mm
- 4167 60 XX** 615 x 415 mm. Rectangle, avec trop-plein, bordure 40 mm

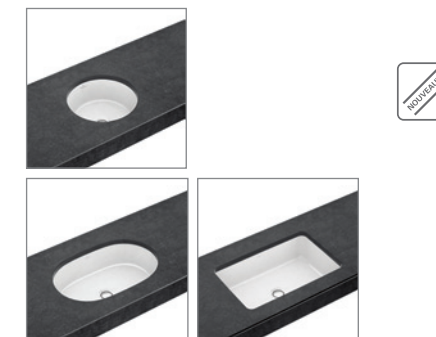

VASQUE ARCHITECTURA À ENCASTRER PAR LE DESSOUS

3 formes pour 3 possibilités pour les vasques Architectura

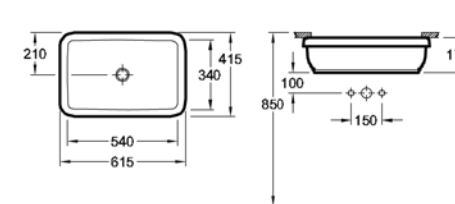

- 4175 40 XX** 335 mm. Ronde, avec trop-plein
- 4176 60 XX** 530 x 335 mm. Ovale, avec trop-plein
- 4177 60 XX** 530 x 335 mm. Rectangle, avec trop-plein



LES LAVABOS/LES VASQUES ET LES PLANS DE TOILETTE les vasques



VASQUE EVANA À ENCASTRER PAR LE DESSOUS

Dessus de la vasque émaillée.
Sans plage de robinetterie, avec trop-plein.

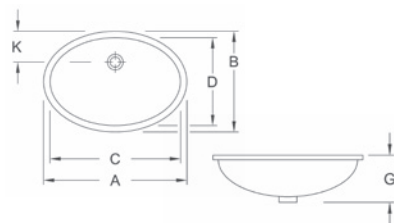

6144 00 XX 615 x 415 mm. Profondeur 215 mm
6147 00 XX 500 x 350 mm. Profondeur 220 mm
6147 46 XX 455 x 305 mm. Profondeur 195 mm

	A	B	C	D	G	K
614400	675	475	615	415	215	150
614700	570	410	500	350	220	140
614746	520	365	455	305	195	125

360°
SILVER



VASQUE FLORINE À ENCASTRER PAR LE DESSOUS

Trou de robinetterie central percé, avec trop-plein.

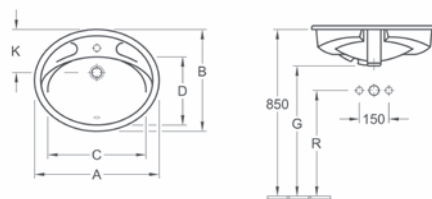

6148 00 XX 640 x 520 mm. Profondeur 185 mm
6149 00 XX 560 x 440 mm. Profondeur 160 mm

	A	B	C	D	G	K	R
614800	640	520	500	335	665	220	540
614900	560	440	420	270	690	195	570

360°
SILVER



VASQUE MEMENTO À POSER

Design carré contemporain. Robinetterie 3 trous, trou de robinetterie central percé avec trop-plein. Modèle en Ceramicplus de série.

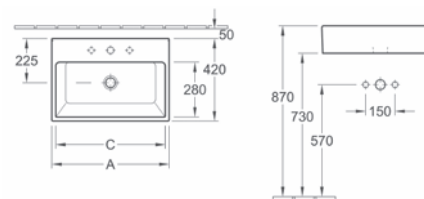

5135 60 XX 600 x 420 mm. Profondeur 140 mm
5135 50 XX 500 x 420 mm. Profondeur 140 mm

	A	C
513550	500	470
513560	600	565

360°
VIOLET



VASQUE MEMENTO SEMI-ENCASTRÉE

Design droit contemporain. Robinetterie à 3 trous, trou de robinetterie central percé, avec trop-plein. Modèle en Ceramicplus de série.

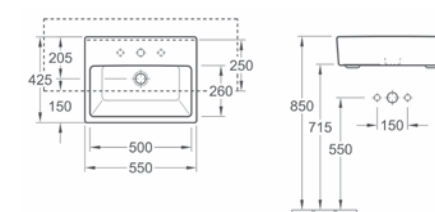

4133 55 XX 550 x 425 mm



360°
VIOLET

LES LAVABOS/LES VASQUES ET LES PLANS DE TOILETTE les vasques



VASQUES LOOP & FRIENDS		Ronde	Ovale	Rectangulaire	Carrée
Vasques semi-encrénées	Avec trop-plein	4114 00 XX* ø 430 mm 4118 00 XX* ø 380 mm	-	-	-
	Sans trop-plein	4114 01 XX* ø 430 mm 4118 01 XX* ø 380 mm	-	-	-
Vasques à poser	Avec trop-plein	5144 00 XX ø 430 mm 5148 00 XX ø 380 mm	5151 00 XX 585 x 380 mm 5151 10 XX 630 x 430 mm	5154 00 XX 585 x 380 mm	5149 00 XX 380 x 380 mm 5149 10 XX 430 x 430 mm
	Sans trop-plein	5144 01 XX ø 430 mm 5148 01 XX ø 380 mm	5151 01 XX 585 x 380 mm 5151 11 XX 630 x 430 mm	5154 01 XX 585 x 380 mm	5149 01 XX 380 x 380 mm 5149 11 XX 430 x 430 mm
Vasques à encastrer par le dessus	Sans plage de robinetterie	6140 51 XX ø 525 mm 6140 45 XX ø 450 mm 6140 39 XX ø 390 mm 6140 34 XX ø 340 mm	6155 30 XX 660 x 470 mm 6155 20 XX 570 x 405 mm 6155 10 XX 500 x 355 mm 6155 00 XX 450 x 320 mm	6145 20 XX 675 x 450 mm 6145 10 XX 510 x 340 mm 6145 00 XX 600 x 405 mm	6156 20 XX 450 x 450 mm 6156 10 XX 405 x 405 mm
	Avec plage de robinetterie	5140 50 XX ø 530 mm 5140 40 XX ø 455 mm	5155 60 XX 660 x 470 mm 5155 50 XX 570 x 400 mm	5145 60 XX 675 x 450 mm 5145 50 XX 600 x 400 mm	5156 50 XX 505 x 505 mm 5156 40 XX 455 x 455 mm
Vasques à encastrer par le dessous	Sans plage de robinetterie	6180 43 XX ø 440 mm 6180 38 XX ø 380 mm 6180 33 XX ø 330 mm 6180 28 XX ø 280 mm	6161 30 XX 560 x 375 mm 6161 20 XX 485 x 325 mm 6161 10 XX 420 x 285 mm 6161 00 XX 385 x 255 mm	6163 20 XX 615 x 390 mm 6163 00 XX 540 x 345 mm 6163 10 XX 450 x 280 mm	6162 20 XX 380 x 380 mm 6162 10 XX 340 x 340 mm
	Avec plage de robinetterie	5180 40 XX ø 440 mm 5180 30 XX ø 380 mm	5161 60 XX 560 x 370 mm 5161 50 XX 485 x 315 mm	5163 60 XX 615 x 390 mm 5163 50 XX 540 x 340 mm	5162 40 XX 415 x 415 mm

Toutes nos vasques sont disponibles sans trop-plein sur demande. Référence de la bonde à grille pour les vasques sans trop-plein : 8798 50 61. *Les vasques semi-encrénées sont également disponibles dans les coloris suivants : cassis Ceramicplus (HC) et Espresso Ceramicplus (KS)

LES LAVABOS/LAS VASQUES ET LES PLANS DE TOILETTE les vasques



Ceramic Plus
Villeroy & Boch

VASQUE RONDE LOOP & FRIENDS À ENCASTRER PAR LE DESSUS

Sans plage de robinetterie, avec trop-plein.

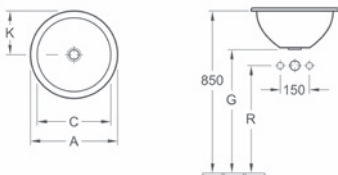

- 6140 51 XX** 525 mm diamètre.
Profondeur 210 mm
- 6140 45 XX** 450 mm diamètre.
Profondeur 205 mm
- 6140 39 XX** 390 mm diamètre.
Profondeur 185 mm
- 6140 34 XX** 340 mm diamètre.
Profondeur 165 mm

	A	C	G	K	R
6140 51	535	440	640	267	550
6140 45	450	380	645	225	550
6140 39	390	330	665	195	580
6140 34	340	280	685	170	580

360°
SILVER



Ceramic Plus
Villeroy & Boch

VASQUE RONDE LOOP & FRIENDS À ENCASTRER PAR LE DESSUS

Avec plage et trou de robinetterie central percé. Avec trop-plein.

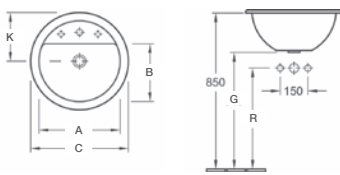

- 5140 50 XX** 530 mm diamètre.
Profondeur 210 mm
- 5140 40 XX** 455 mm diamètre.
Profondeur 190 mm

	A	B	C	G	K	R
5140 50	440	315	530	640	265	550
5140 40	375	260	455	660	228	550

360°
SILVER



Ceramic Plus
Villeroy & Boch

VASQUE RONDE LOOP & FRIENDS À ENCASTRER PAR LE DESSOUS

Sans plage de robinetterie, avec trop-plein.

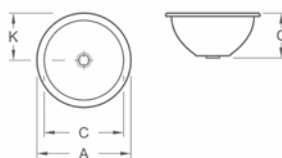

- 6180 43 XX** 440 mm diamètre.
Profondeur 225 mm
- 6180 38 XX** 380 mm diamètre.
Profondeur 205 mm
- 6180 33 XX** 330 mm diamètre.
Profondeur 185 mm
- 6180 28 XX** 280 mm diamètre.
Profondeur 170 mm

	A	C	G	K
618043	525	440	225	263
618038	450	380	205	225
618033	390	330	185	195
618028	340	280	165	170

360°
SILVER



Ceramic Plus
Villeroy & Boch

VASQUE RONDE LOOP & FRIENDS À POSER

Sans plage de robinetterie, avec trop-plein.
Pour robinetterie murale ou surélevée, bonde avec cache-écoulement en céramique incluse.

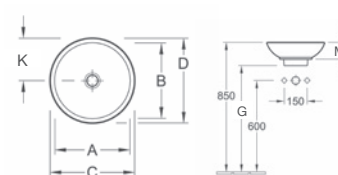

- 5144 00 XX** 430 mm diamètre.
Profondeur 110 mm
- 5148 00 XX** 380 mm diamètre.
Profondeur 120 mm

	A	B	C	D	G	K	M
514800	340	340	380	380	700	190	110
514400	390	390	430	430	700	215	120

360°
SILVER



Ceramic Plus
Villeroy & Boch

VASQUE RONDE LOOP & FRIENDS SEMI-ENCASTRÉE À POSER

Sans plage de robinetterie, avec trop plein.

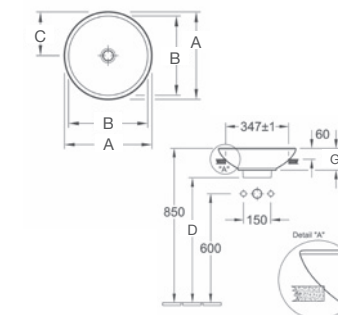

- 4114 00 XX** 430 mm diamètre.
Profondeur 120 mm
- 4118 00 XX** 380 mm diamètre.
Profondeur 110 mm

	A	B	C	D	G
411400	430	390	215	690	120
411800	380	340	190	700	110

360°
SILVER

LES LAVABOS/LES VASQUES ET LES PLANS DE TOILETTE les plans de toilette



LES ACCESSOIRES JOYCE

Les accessoires Joyce vous offrent plus de 1 000 possibilités de configuration simples et fonctionnelles. Le dessous des accessoires Joyce est équipé d'un support magnétique pour favoriser le maintien et la stabilité sur différents matériaux.

Disponibles en 3 couleurs tendance : Pérou, Bali et Sahara



O1 Blanc

LL Pérou

LK Bali

LM Sahara



Module 90 mm
Diamètre 15 cm
790692XX



Module 60 mm
Diamètre 15 cm
790662XX



Module 30 mm
Diamètre 15 cm
790632XX



Porte-savon
Diamètre 15 cm
790633XX



Vase
790700XX



Bonde
680160XX



Couvercle à compartiments
Diamètre 15 cm
790320XX



Couvercle
Diamètre 15 cm
790600XX



Aimant
790800XX

Les modules 30, 60 et 90 mm sont livrés avec le séparateur intérieur.



PLAN AVEC SURFACE ACCESSOIRISABLE JOYCE 80 CM

Pour robinetterie monotrou, trou de robinetterie percé à gauche, pré-percé à droite. Avec trop-plein

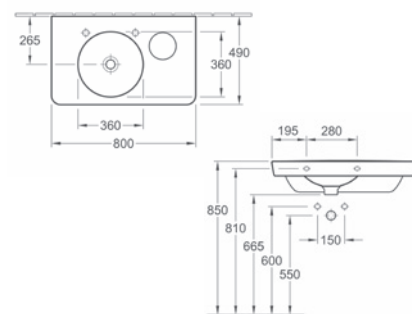

- 4107 80 XX** 800 x 490 mm
9295 54 D7 Porte-serviette, montage frontal, set de fixation inclus, acier poli chromé
1 pièce à commander
- 9296 45 D7** Porte-serviette, montage latéral, set de fixation inclus, acier poli chromé
2 pièces à commander

360°
SILVER



PLAN JOYCE 100 CM

Pour 2 robinetteries monotrou, trous de robinetterie percés à gauche, pré-percés à droite. Avec trop-plein

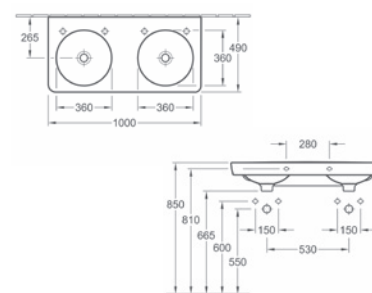

- 4108 A0 XX** 1000 x 490 mm
9295 40 D7 Porte-serviette, montage frontal, set de fixation inclus, acier poli chromé
2 pièces à commander
- 9296 45 D7** Porte-serviette, montage latéral, set de fixation inclus, acier poli chromé
2 pièces à commander

360°
SILVER



PLAN AVEC SURFACE ACCESSOIRISABLE JOYCE 130 CM

Pour 2 robinetteries monotrou, trous de robinetterie percés à gauche, pré-percés à droite. Avec trop-plein

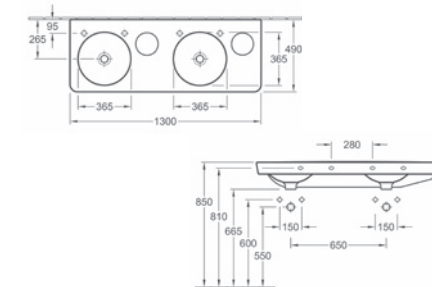

- 4109 D0 XX** 1300 x 490 mm
9295 40 D7 Porte-serviette, montage frontal, set de fixation inclus, acier poli chromé
2 pièces à commander
- 9296 45 D7** Porte-serviette, montage latéral, set de fixation inclus, acier poli chromé
2 pièces à commander

360°
SILVER

LES LAVABOS/LAS VASQUES ET LES PLANS DE TOILETTE les plans de toilette



PLAN DE TOILETTE TARGA ARCHITECTURA

Moderne et épuré. Trou de robinetterie central percé avec trop-plein.

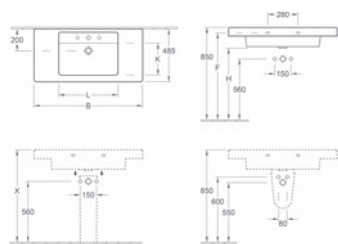

Simple vasque :

- 6118 13 XX** 1300 x 485 mm
- 6116 10 XX** 1000 x 485 mm
- 6116 80 XX** 800 x 485 mm
- 7250 60 XX** Colonne
- 7264 60 XX** Cache-siphon. Set de fixation inclus

Double vasque :

- 6131 13 XX** 1300 x 485 mm (voir tarif Villeroy & Boch complet)

	B	L	K	F	H
6118 13	1300	545	295	790	660
6116 10	1000	540	290	790	665
6116 80	800	490	290	800	660



PLAN DE TOILETTE SUBWAY 2.0

Design droit. Trou de robinetterie central percé avec trop-plein.

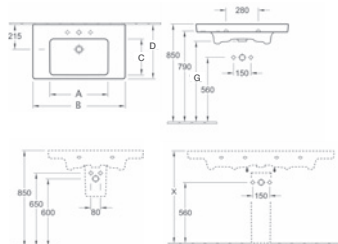

Simple vasque :

- 7176 D0 XX** 1300 x 470 mm
- 7175 A0 XX** 1000 x 470 mm
- 7175 80 XX** 800 x 470 mm
- 5243 00 XX** Colonne
- 5244 00 XX** Cache-siphon. Set de fixation inclus

Double vasque :

- 7175 D0 XX** 1300 x 470 mm (voir tarif Villeroy & Boch complet)

	A	B	C	D	G
7176 D0	1040	1300	310	470	690
7175 A0	1000	550	310	470	700
7175 80	500	800	300	470	700



PLAN DE TOILETTE VARIABLE

Sans trou pour distributeur de savon.

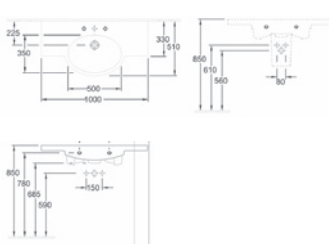

- 5153 A0 XX** 1000 x 510 mm. Pour robinetterie à trois trous, trou de robinetterie central percé. Avec trop plein
- 5244 00 XX** Cache siphon. Set de fixation «Smart fix» inclus



PLAN DE TOILETTE VARIABLE ASYMÉTRIQUE

Sans trou pour distributeur de savon. Vidage avec trop-plein invisible.

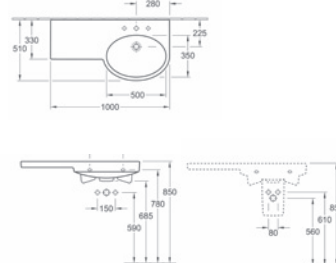

- 5157 A0 XX** 1000 x 510 mm cuve à droite non coupé. Pour robinetterie à 3 trous, trou de robinetterie central percé
- 5244 00 XX** Cache siphon. Set de fixation «Smart fix» inclus



PLAN DE TOILETTE MEMENTO

Design carré contemporain. Avec trop plein.

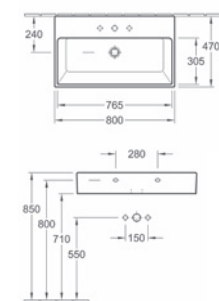

- 5133 85 XX** 800 x 470 mm. Robinetterie 3 trous, trou de robinetterie central percé*.
- 5133 C4 XX** 1200 x 470 mm. 2 robinetteries monotrou*.
- 5133 C5 XX** 1200 x 470 mm. Robinetterie monotrou*.
- 5133 A4 XX** 1000 x 470 mm. 2 robinetteries monotrou*.
- 5133 A5 XX** 1000 x 470 mm. Robinetterie 3 trous, trou de robinetterie central percé*.

* Voir modèles de porte-serviette correspondants et schémas techniques complets dans Tarif Villeroy & Boch 2013.



LES BIDETS

Suspendus ou sur pied, les différents modèles de bidets Villeroy & Boch peuvent prendre place dans tout type et taille de salle de bains et s'accordent également avec les lignes de WC.



LES BIDETS



Ceramic Plus
Villero & Boch

BIDET SUSPENDU O.NOVO

Trou de robinetterie central percé.

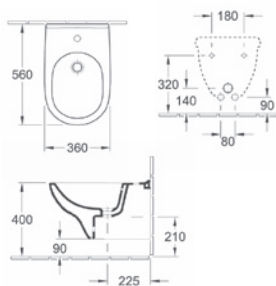

5460 00 XX 360 x 560 mm avec trop-plein

360°
ORANGE



Ceramic Plus
Villero & Boch

BIDET SUR PIED TARGA ARCHITECTURA

Pour robinetterie à 3 trous.
Trou de robinetterie central percé.

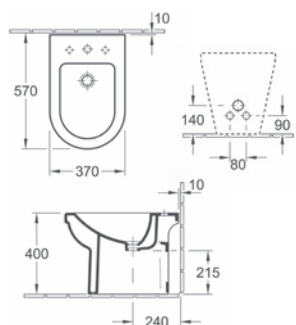

5474 00 XX 370 x 570 mm avec trop-plein.
Set de fixation inclus

360°
BLUE



NOUVEAU
Ceramic Plus
Villero & Boch

BIDET SUSPENDU JOYCE

Nouveau bidet Joyce moderne et design.
Pour robinetterie monotrou, trou de robinetterie percé.

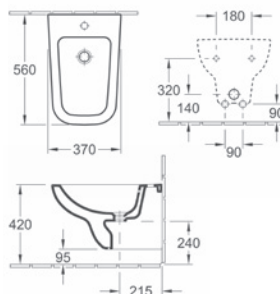

5407 00 XX 370 x 560 mm avec trop-plein.
Set de fixation pour fixation cachée inclus

360°
SILVER



Ceramic Plus
Villero & Boch

BIDET SUSPENDU SUBWAY 2.0

Trou de robinetterie percé. Set de fixation pour fixation cachée inclus.

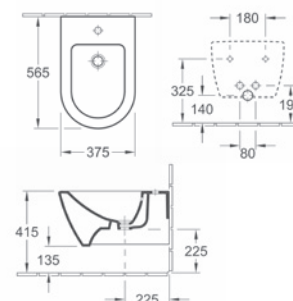

5400 00 XX 375 x 565 mm avec trop-plein

360°
SILVER



Ceramic Plus
Villero & Boch

BIDET SUSPENDU SUBWAY

Trou de robinetterie percé avec trop-plein.
Set de fixation pour fixation cachée inclus.

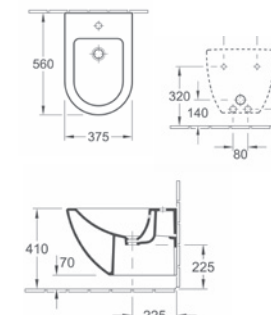

7400 00 XX 370 x 560 mm avec trop-plein

360°
SILVER

LES MEUBLES

les meubles Legato/les meubles Joyce/
les meubles Subway 2.0

Villeroy & Boch propose des collections de meubles qui s'adapteront à tous les budgets et à toutes les configurations de salle de bains.

A compter du 1er mai 2013, la facturation d'une éco-participation, reversée à l'organisme Eco-mobilier, est mise en place pour les éléments d'ameublement. Le montant de l'éco-participation est affiché séparément dans la partie dédiée aux meubles de salles de bains du Tarif des Indispensables 2013.



LES MEUBLES Legato



LES MEUBLES LEGATO

Design

- Un design moderne pour cette nouvelle collection de meubles
- Plan aérien
- Eclairage LED sous-plan innovant (en option)

Fonctionnalité

- Collection de meubles combinable avec 5 collections de lavabos et vasques céramique
- Pieds (en option)
- Vide sanitaire



DH
Glossy White



MS
Blanc Mat



FP
Glossy Grey



N9
Terra Mat



FQ
Chêne Graphite



PN
Urme Impresso

Un large choix de céramique...

ARCHITECTURA



LOOP & FRIENDS



MY NATURE



MEMENTO



AVEO



A combiner avec les miroirs More To See ou les armoires de toilette My View

...pour des configurations multiples des meubles LEGATO



LARGEUR : DU 450 AU 1600 MM, MEUBLES POUR 1 OU 2 VASQUES



POSITION VASQUE : VASQUE À GAUCHE, CENTRÉE OU À DROITE



HAUTEUR : 340 OU 510 MM



RANGEMENT : 1, 2 OU 4 TIROIRS



MEUBLES D'APPOINT :



LES MEUBLES les meubles Legato



Références des meubles LEGATO pour vasques à poser Loop & Friends, My Nature, Architectura, Aveo

Largeur en mm	Nombre de vasques	1 vasque		2 vasques	
	Hauteur en mm	Hauteur 340 mm	Hauteur 510 mm	Hauteur 340 mm	Hauteur 510 mm
450	Vasque à poser au centre	B100 00 XX 1 tiroir	B120 00 XX 2 tiroirs	-	
600	Vasque à poser au centre	B101 00 XX 1 tiroir	B121 00 XX 2 tiroirs	-	
800	Vasque à poser au centre	B102 00 XX 1 tiroir	B122 00 XX 2 tiroirs	-	
1000	Vasque à poser à gauche	B106 00 XX 1 tiroir	B126 00 XX 2 tiroirs	-	
	Vasque à poser au centre	B104 00 XX 1 tiroir	B124 00 XX 2 tiroirs	-	
	Vasque à poser à droite	B108 00 XX 1 tiroir	B128 00 XX 2 tiroirs	-	
1200	Vasque à poser à gauche	B110 00 XX 2 tiroirs	B130 00 XX 4 tiroirs	B140 00 XX 2 tiroirs	B148 00 XX 4 tiroirs
	Vasque à poser au centre	-			
	Vasque à poser à droite	B111 00 XX 2 tiroirs	B131 00 XX 4 tiroirs		
1400	Vasque à poser à gauche	B112 00 XX 2 tiroirs	B132 00 XX 4 tiroirs	B142 00 XX 2 tiroirs	B150 00 XX 4 tiroirs
	Vasque à poser au centre	-			
	Vasque à poser à droite	B114 00 XX 2 tiroirs	B134 00 XX 4 tiroirs		
1600	Vasque à poser à gauche	B116 00 XX 2 tiroirs	B136 00 XX 4 tiroirs	B145 00 XX 2 tiroirs	B153 00 XX 4 tiroirs
	Vasque à poser au centre	-			
	Vasque à poser à droite	B118 00 XX 2 tiroirs	B138 00 XX 4 tiroirs		

LES MEUBLES les meubles Legato

Références des meubles LEGATO pour vasques à poser Memento

Largeur en mm	Nombre de vasques	1 vasque		2 vasques	
	Hauteur en mm	Hauteur 340 mm	Hauteur 510 mm	Hauteur 340 mm	Hauteur 510 mm
450	Vasque à poser au centre	-	-	-	-
600	Vasque à poser au centre	-	-	-	-
800	Vasque à poser au centre	B103 00 XX 1 tiroir	B123 00 XX 2 tiroirs	-	-
1000	Vasque à poser à gauche	B107 00 XX 1 tiroir	B127 00 XX 2 tiroirs	-	-
	Vasque à poser au centre	B105 00 XX 1 tiroir	B125 00 XX 2 tiroirs	-	-
	Vasque à poser à droite	B109 00 XX 1 tiroir	B129 00 XX 2 tiroirs	-	-
1200	Vasque à poser à gauche	-	-	-	-
	Vasque à poser au centre	B141 00 XX 2 tiroirs	B149 00 XX 4 tiroirs	-	-
	Vasque à poser à droite	-	-	-	-
1400	Vasque à poser à gauche	B113 00 XX 2 tiroirs	B133 00 XX 4 tiroirs	B143 00 XX 2 tiroirs	B151 00 XX 4 tiroirs
	Vasque à poser au centre	B144 00 XX 2 tiroirs	B152 00 XX 4 tiroirs		
	Vasque à poser à droite	B115 00 XX 2 tiroirs	B135 00 XX 4 tiroirs		
1600	Vasque à poser à gauche	B117 00 XX 2 tiroirs	B137 00 XX 4 tiroirs	B146 00 XX 2 tiroirs	B154 00 XX 4 tiroirs
	Vasque à poser au centre	B147 00 XX 2 tiroirs	B155 00 XX 4 tiroirs		
	Vasque à poser à droite	B119 00 XX 2 tiroirs	B139 00 XX 4 tiroirs		



Références de l'option LED

Modèle	Référence
LED pour meuble 45cm	B007 45 00
LED pour meuble 60cm	B007 60 00
LED pour meuble 80cm	B007 80 00
LED pour meuble 100cm	B007 10 00
LED pour meuble 120cm	B007 12 00
LED pour meuble 140cm	B007 14 00
LED pour meuble 160cm	B007 16 00

Références des meubles d'appoint

	Charnières à gauche	Charnières à droite
Armoire latérale avec 2 tiroirs et 1 porte	B211 00 XX	B211 01 XX
Armoire haute avec 2 tiroirs et 1 porte	B212 00 XX	B212 01 XX
Armoire haute avec 2 portes	B213 00 XX	B213 01 XX

LES MEUBLES Joyce



LES MEUBLES JOYCE

Les meubles Joyce allient sobriété et originalité grâce à leur poignée asymétrique et vous offrent un large choix de coloris. Succombez aux coloris uniques Joyce Touch, pour une touche venue d'ailleurs.

Coloris Joyce



DH
Glossy White



MS
Blanc Mat



FP
Glossy Grey



N9
Terra Mat



FO
Chêne Graphite



PN
Orme Impresso

Coloris Joyce Touch

(coloris de façade combiné au corps en Glossy White)



ML
Pérou



MK
Bali



MM
Sahara



MP
Chêne

Les + Produits

- Design consensuel avec une touche d'originalité : poignée asymétrique
- Combinaison harmonieuse des lignes droites des meubles et de l'arrondi des cuves
- Alignement parfait avec la céramique



MEUBLE JOYCE 130 CM

Meuble sous plan de toilette double 130 cm, disponible en 2 finitions : Joyce et Joyce Touch

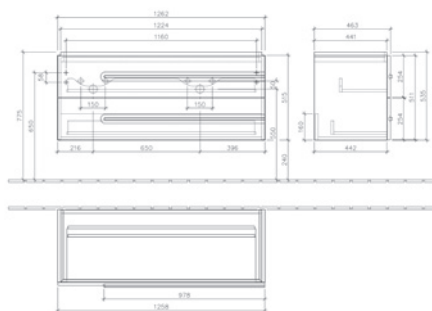

- A865 00 XX** 1262 x 535 x 463 mm
Avec 2 tiroirs sur rails et 4 boîtes de rangement.
Coloris Joyce
- B865 00 XX** Coloris Joyce Touch



MEUBLE JOYCE 100 CM

Meuble sous plan de toilette double 100 cm, disponible en 2 finitions : Joyce et Joyce Touch

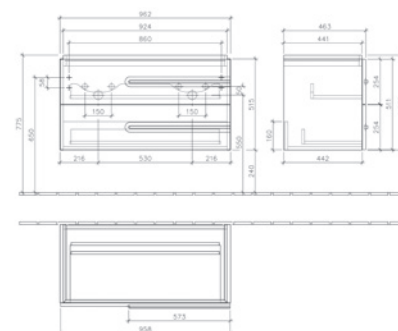

- A864 00 XX** 962 x 535 x 463 mm
Avec 2 tiroirs sur rails et 4 boîtes de rangement.
Coloris Joyce
- B864 00 XX** Coloris Joyce Touch



MEUBLE JOYCE 80 CM

Meuble sous plan de toilette simple 80 cm, disponible en 2 finitions : Joyce et Joyce Touch

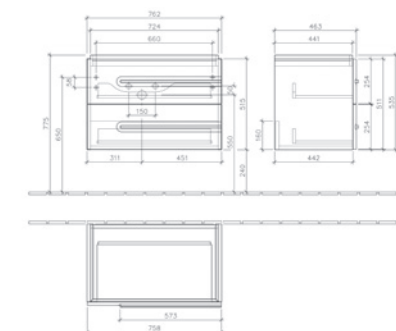

- A863 00 XX** 762 x 535 x 463 mm
Avec 2 tiroirs sur rails et 3 boîtes de rangement
Coloris Joyce
- B863 00 XX** Coloris Joyce Touch



LES MEUBLES Joyce



MEUBLE JOYCE 65 CM

Meuble sous-lavabo 65 cm, disponible en 2 finitions : Joyce et Joyce Touch

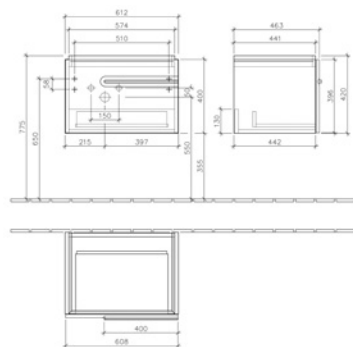

A862 00 XX 612 x 420 x 463 mm, meuble sous-lavabo 65 cm, avec 1 tiroir sur rails et 1 boîte de rangement.

B862 00 XX Coloris Joyce Touch

360° SILVER



MEUBLES JOYCE 60 CM ET 45 CM

Meubles sous-lavabo 60 cm et 45 cm, disponibles en 2 finitions : Joyce et Joyce Touch

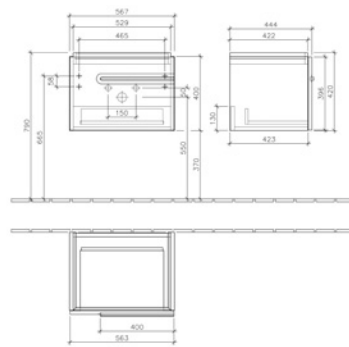

A861 00 XX 567 x 420 x 444 mm, meuble sous-lavabo 60 cm, avec 1 tiroir sur rails et 1 boîte de rangement

B861 00 XX Coloris Joyce

B861 00 XX Coloris Joyce Touch

A860 00 XX 419 x 420 x 426 mm, meuble sous-lavabo 45 cm, avec 1 tiroir sur rails et 1 boîte de rangement

B860 00 XX Coloris Joyce

B860 00 XX Coloris Joyce Touch

360° SILVER



ARMOIRE MULTIFONCTIONS ET ARMOIRE LATÉRALE JOYCE

Des armoires uniques avec surface prévue pour les accessoires, et un espace de rangement optimal

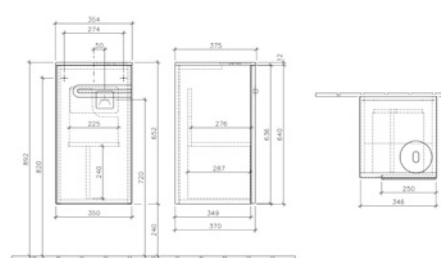

A866 F0 XX Armoire multifonctions avec surface pour accessoires ou pour distributeur de mouchoirs, 1 tiroir, 2 prises de courant et 1 poubelle, 354 x 652 x 373 mm, charnière à droite

Coloris Joyce

B866 F0 XX Coloris Joyce Touch

A866 F1 XX 354 x 652 x 373 mm, charnière à gauche

Coloris Joyce

B866 F1 XX Coloris Joyce Touch

A870 00 XX Armoire latérale avec surface pour accessoires, 1 porte, 1 tiroir et 1 étagère en bois, 354 x 892 x 373 mm, charnière à gauche

Coloris Joyce

B870 00 XX Coloris Joyce Touch

A870 01 XX 354 x 892 x 373 mm, charnière à droite

Coloris Joyce

B870 01 XX Coloris Joyce Touch

360° SILVER



ARMOIRES HAUTES JOYCE

Des armoires avec un espace de rangement optimal, avec 1 ou 2 tiroirs

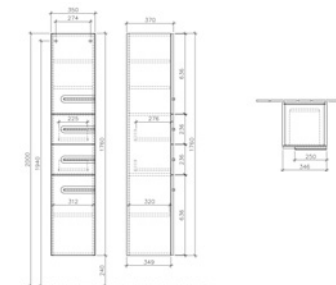

A867 00 XX Armoire haute avec 2 portes, 2 tiroirs et 3 étagères en bois, 350 x 1760 x 370 mm, charnière à gauche

Coloris Joyce

B867 00 XX Coloris Joyce Touch

A867 01 XX 350 x 1760 x 370 mm, charnière à droite

Coloris Joyce

B867 01 XX Coloris Joyce Touch

A869 00 XX Armoire haute avec 2 portes, 1 compartiment ouvert, 1 tiroir et 3 étagères en bois, 350 x 1760 x 370 mm, charnière à gauche

Coloris Joyce

B869 00 XX Coloris Joyce Touch

A869 01 XX 350 x 1760 x 370 mm, charnière à droite

Coloris Joyce

B869 01 XX Coloris Joyce Touch

360° SILVER

LES MEUBLES Subway 2.0



LES MEUBLES SUBWAY 2.0

2 formes : arrondie et droite

9 dimensions : de 45 à 130 cm

5 coloris au choix (façades et corps) :



BM
Blanc



FM
Bleu pétrole



FO
Chêne Graphite



DH
Glossy white



FP
Glossy Grey



PN
Orme Impresso



N9
Terra Mat

2 coloris au choix (plateaux) :



FS
Blanc



FR
Gris Argent

Les + Produits

- Harmonie des formes entre les meubles et la céramique de la même collection
- Poignées intégrées
- Généreuses plages de dépose
- Meubles équipés d'amortisseurs
- Grands volumes de rangement avec les meubles XL
- Gain de place grâce aux meubles sous lave-mains



MEUBLE SUBWAY 2.0
AVEC PLAN SUBWAY 2.0

Meuble sous plan de toilette Subway 2.0.
Grande capacité de rangement

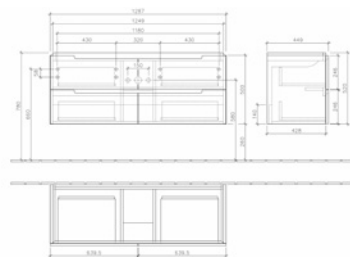

- A698 00 XX** 1287 x 524 x 449 mm. Pour plan de toilette simple 7176 D0/D1/D2/D3, avec 4 tiroirs sur rails, 3 boîtes de rangement et 2 séparations en verre. Version XL
- A691 00 XX** 1287 x 420 x 449 mm. Pour plan de toilette simple 7176 D0/D1/D2/D3
- A699 00 XX** 1287 x 524 x 449 mm. Pour plan de toilette double 7175 D0/D1. Verison XL
- A692 00 XX** 1287 x 420 x 449 mm. Pour plan de toilette double 7175 D0/D1
- A697 00 XX** 987 x 524 x 449 mm. Pour plan de toilette 7175 A0/A1. Version XL
- A690 00 XX** 987 x 420 x 449 mm. Pour plan de toilette 7175 A0/A1
- A696 00 XX** 787 x 520 x 449 mm. Pour plan de toilette 7175 80/81. Version XL
- A689 00 XX** 787 x 420 x 449 mm. Pour plan de toilette 7175 80/81



MEUBLE SUBWAY 2.0
AVEC LAVABO SUBWAY 2.0

Meubles sous-lavabo Subway 2.0. Existe en version droite ou arrondie

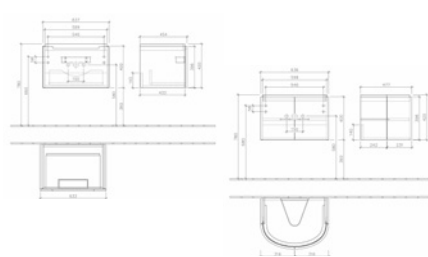

- A688 00 XX** 637 x 421 x 454 mm. Meuble droit sous-lavabo 7113 FA/FB/FC, avec 1 tiroir sur rails et 1 boîte de rangement.
- A687 00 XX** 587 x 421 x 454 mm. Meuble droit sous-lavabo 7113 F0/F1/F2
- A686 00 XX** 537 x 421 x 423 mm. Meuble droit sous-lavabo 7113 F5/F6/F7
- A685 00 XX** 485 x 420 x 380 mm. Meuble sous lave-mains 7315 F0
- A684 00 XX** 440 x 420 x 352 mm. Meuble sous lave-mains 7315 F5
- A695 00 XX** 636 x 420 x 478 mm. Meuble arrondi sous-lavabo 7114 FA/FB/FC, avec 2 portes et 1 étagère
- A694 00 XX** 588 x 416 x 478 mm. Meuble sous lave-mains 7114 F0/F1/F2
- A693 00 XX** 537 x 416 x 447 mm. Meuble sous lave-mains 7114 F5/F6/F7



MEUBLE ASYMÉTRIQUE SUBWAY 2.0
AVEC LAVABO SUBWAY 2.0

Meuble asymétrique sous-lavabo Subway 2.0. Existe en version droite ou arrondie

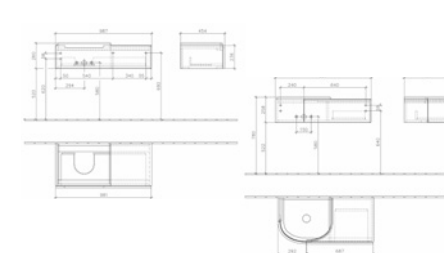

- A700 ZZ XX** 987 x 257 x 454 mm. Meuble asymétrique droit sous-lavabo 7113 F0/F1/F2 avec 1 tiroir sur rails et 2 boîtes de rangement. Lavabo à gauche.
- A701 ZZ XX** 987 x 257 x 454 mm. Pour lavabo 7113 F0/F1/F2. Lavabo à droite.
- A702 ZZ XX** 987 x 257 x 478 mm. Meuble asymétrique arrondi sous-lavabo 7114 F0/F1/F2 avec une porte, 1 tiroir sur rails et 2 boîtes de rangement. Lavabo à gauche.
- A703 ZZ XX** 987 x 257 x 478 mm. Pour lavabo 7114 F0/F1/F2. Lavabo à droite.



LES MEUBLES Subway 2.0 - Vue d'ensemble de la gamme

Miroirs et armoires de toilette

Hauteur 60 cm



Miroirs 45, 60**, 80**, 100**, 130** cm
(profondeur 5 cm)



Armoire de toilette 60, 80, 100 cm
(profondeur 15,3 cm)



Armoire de toilette 130 cm
(profondeur 15,3 cm)

Meubles sous lave-mains

Hauteur 62 cm



35 cm pour lave-mains
asymétriques design droit,
cuve à droite ou à gauche
(profondeur 33,5 cm)



24 cm pour lave-mains
asymétriques design droit
et arrondi, cuve à droite
(profondeur 18,7 cm)



24 cm pour lave-mains
asymétriques design droit
et arrondi, cuve à gauche
(profondeur 18,7 cm)

Meubles sous plans

Hauteur 42 cm



45, 50, 55, 60**, 65 cm
(profondeur 35,2, 38, 42,3,
45,4 et 45,4 cm)



55, 60, 65 cm (H 41,6 cm
(profondeur 44,7, 47,8 et
47,8 cm)



80, 100** cm
(profondeur 44,9 cm)



130 cm simple et double
(profondeur 44,9 cm)

Hauteur 26,7 cm



60 cm gauche/droite
(profondeur 45,4 cm)



60 cm gauche/droite
(profondeur 47,8 cm)



XL*

80**, 100** cm
(profondeur
44,9 cm)



XL*

130 cm simple**
et double**
(profondeur 44,9 cm)

*XL modèles plus hauts

Ensemble des coloris disponibles

Façade/corps



Blanc
(BM)



Bleu pétrole
(FM)



Chêne graphite
(FQ)**



Glossy White
(DH)**

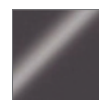

Glossy Grey
(FP)**



Orme Impresso
(PN)**



Terra Mat
N9

Plateaux (plaque de verre) (1)



Blanc
(FS)



Gris-argent
(FR)

360°
SILVER

LES RECEVEURS

les receveurs céramique/les receveurs acrylique
les receveurs Quarry®

La douche, élément essentiel de la salle de bains d'aujourd'hui, Villeroy & Boch offre une gamme très large de receveurs dans 3 matériaux :
la céramique, l'acrylique et le Quarry®

NB : LA GLISSANCE DES RECEVEURS

La loi ne spécifie pas de règles. Néanmoins, Villeroy & Boch utilise une norme de carrelage pour évaluer l'antidérapance de ses receveurs, la norme allemande, DIN 51097. Cette norme qualifie le caractère anti-dérapant sur une pente. Il est ensuite attribué une note allant de C à A. Pour noter un produit de revêtement de sol, une personne effectue le test en marchant sur une pente recouverte avec le revêtement à tester. Le sol est ensuite recouvert d'huile. La pente est progressivement accentuée et quand la personne ne se sent plus en sécurité, tout est arrêté et l'angle d'inclinaison de la pente est enregistré.

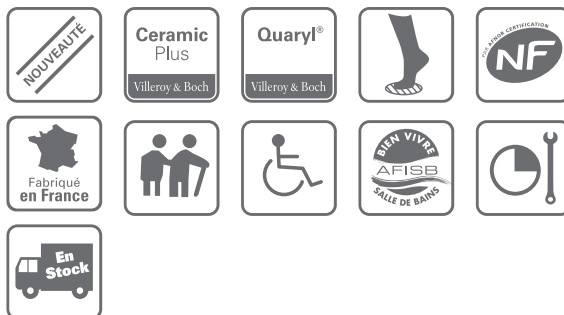

Collection de receveurs en céramique Subway, voir page 45

LES RECEVEURS

		Céramique				
		O.novo	O.novo antiglisse	Lifetime Antidérapant	Subway Antidérapant	
1/4 de rond						
extraplat	à poser	1000 x 1000 x 60	-	-	-	6036 A1 XX (45)
		900 x 900 x 60	6209 90 XX (46)	6209 A9 XX (46)	-	6036 A9 XX (45)
		800 x 800 x 60	-	-	-	6036 A8 XX (45)
	à encastrer	1000 x 1000 x 60	-	-	-	6036 A1 XX (45)
		900 x 900 x 60	6209 90 XX (46)	6209 A9 XX (46)	-	6036 A9 XX (45)
		800 x 800 x 60	-	-	-	6036 A8 XX (45)
Carré						
standard	à poser	900 x 900 x 100	6028 A9 XX (48)	-	-	-
		800 x 800 x 100	6028 A8 XX (48)	-	-	-
		700 x 700 x 100	6028 A7 XX (48)	-	-	-
	à encastrer	900 x 900 x 100	6027 A9 XX (48)	-	-	-
		800 x 800 x 100	6027 A8 XX (48)	-	-	-
		700 x 700 x 100	6027 A7 XX (48)	-	-	-
extraplat	à poser	1000 x 1000 x 60	6060 10 XX (47)	6060 A1 XX (47)	-	6035 A1 XX (45)
		900 x 900 x 60	6221 90 XX (47)	6221 A9 XX (47)	-	6035 A9 XX (45)
		800 x 800 x 65	6215 80 XX (47)	6215 A8 XX (47)	-	6035 A8 XX (45)
	à encastrer	1000 x 1000 x 60	-	-	-	6035 A1 XX (45)
		900 x 900 x 60	6221 90 XX (47)	6221 A9 XX (47)	-	6035 A9 XX (45)
		800 x 800 x 60	6215 80 XX (47)	6215 A8 XX (47)	-	6035 A8 XX (45)
ultraplat	à encastrer ou à poser	1000 x 1000 x 35	-	-	6031 A1 XX (46)	-
		900 x 900 x 35	-	-	6031 A9 XX (46)	-
surélevé	à poser	800 x 800 x 170	6026 A8 XX (48)	-	-	-
Rectangulaire						
standard	à poser	1200 x 800 x 100	6029 A2 XX (48)	-	-	-
		1000 x 800 x 100	6029 A1 XX (48)	-	-	-
extraplat	à poser	1200 x 900 x 60	6062 90 XX (46)	6062 A9 XX (46)	-	6038 A9 XX (45)
		1200 x 800 x 60	6262 12 XX (46)	6262 A2 XX (46)	-	6013 A1 XX (45)
		1000 x 800 x 60	6061 80 XX (47)	6061 A8 XX (47)	-	6013 A0 XX (45)
		900 x 700 x 60	-	-	-	6013 A6 XX (45)
		900 x 750 x 60	-	-	-	6013 A7 XX (45)
		1200 x 900 x 60	6062 90 XX (46)	6062 A9 XX (46)	-	6038 A9 XX (45)
		1200 x 800 x 60	6262 12 XX (46)	6262 A2 XX (46)	-	6013 A1 XX (45)
	1000 x 800 x 60	6061 80 XX (47)	6061 A8 XX (47)	-	6013 A0 XX (45)	
	à encastrer	900 x 750 x 60	-	-	-	6013 A7 XX (45)
		900 x 700 x 60	-	-	-	6013 A6 XX (45)
1200 x 900 x 35		-	-	6041 A2 XX (45)	-	
ultraplat	à encastrer ou à poser	1200 x 800 x 35	-	-	6041 A1 XX (45)	-
		1000 x 800 x 35	-	-	6041 A0 XX (45)	-

Les chiffres entre parenthèses se réfèrent aux pages correspondantes.
Les dimensions indiquées des receveurs tout au long des pages correspondent à longueur x largeur x hauteur.

XX : A remplacer avec la référence couleur.
01 blanc - 96 star white
Pour Squaro uniquement Coloris Colorline
1S anthracite - 2S crème - 3S gris - 4S brun - 41 Edelweiss

	Acrylique	Quaryl®		
	Subway	Futurion Flat	Futurion	Squaro
1/4 de rond				
800 x 800 x 60	-	-	-	-
900 x 900 x 18	-	-	-	UDQ0910SQR4V XX (53)
900 x 900 x 35	UDA0935SUB4V XX (49)	-	-	-
900 x 900 x 60	-	-	UDQ0906FUT4V XX (51)	-
1000 x 1000 x 60	UDA1035SUB4V XX (49)	-	UDQ1006FUT4V XX (51)	-
Carré				
800 x 800 x 60	-	-	UDQ0806FUT1V XX (51)	-
900 x 900 x 18	-	-	-	UDQ0910SQR1V XX (52)
900 x 900 x 25	-	UDQ0900FFL1V XX (50)	-	-
900 x 900 x 35	UDA0935SUB1V XX (49)	-	-	-
900 x 900 x 60	-	-	UDQ0906FUT1V XX (51)	-
1000 x 1000 x 18	-	-	-	UDQ1010SQR1V XX (52)
1000 x 1000 x 25	-	UDQ1000FFL1V XX (50)	-	-
1000 x 1000 x 35	UDA1035SUB1V XX (49)	-	-	-
1000 x 1000 x 60	-	-	UDQ1006FUT1V XX (51)	-
Rectangulaire				
900 x 750 x 60	UDA9735SUB2V XX (49)	-	UDQ9706FUT2V XX (51)	-
900 x 800 x 25	-	UDQ9800FFL2V XX (50)	-	-
900 x 800 x 60	-	-	UDQ9806FUT2V XX (51)	-
1000 x 800 x 25	-	UDQ1800FFL2V XX (50)	-	-
1000 x 800 x 35	UDA1835SUB2V XX (49)	-	-	-
1000 x 800 x 60	-	-	UDQ1806FUT2V XX (51)	-
1200 x 800 x 25	-	UDQ1280FFL2V XX (50)	-	-
1200 x 800 x 60	-	-	UDQ1286FUT2V XX (51)	-
1200 x 900 x 18	-	-	-	UDQ1290SQR2V XX (53)
1200 x 900 x 25	-	UDQ1290FFL2V XX (50)	-	-
1200 x 900 x 35	UDA1293SUB2V-XX (49)	-	-	-
1200 x 900 x 60	-	-	UDQ1296FUT2V XX (51)	-
1400 x 900 x 18	-	-	-	UDQ1490SQR2V XX (53)
1400 x 900 x 25	-	UDQ1490FFL2V XX (50)	-	-
1400 x 900 x 35	UDA1493SUB2V-XX (49)	-	-	-
1500 x 1000 x 25	-	UDQ1510FFL2V XX (50)	-	-
1500 x 1000 x 60	-	-	UDQ1516FUT2V XX (51)	-
1600 x 900 x 18	-	-	-	UDQ1690SQR2V XX (53)
1600 x 900 x 25	-	UDQ1690FFL2V XX (50)	-	-
1600 x 900 x 35	UDA1693SUB2V-XX (49)	-	-	-
1700 x 800 x 18	-	-	-	UDQ1780SQR2V XX (53)
1800 x 900 x 18	-	UDQ1890FFL2V XX (50)	-	UDQ1890SQR2V XX (53)
1800 x 900 x 35	UDA1893SUB2V-XX (49)	-	-	-
Pentagonale				
900 x 900 x 60	-	-	UDQ0906FUT5V XX (51)	-
1000 x 1000 x 60	-	-	UDQ1006FUT5V XX (51)	-

LES RECEVEURS Les parois de douche (dimensions en mm)

Futurion Walk-In

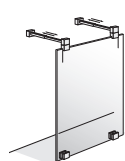

Largeur	Hauteur
1200	1995
1400	1995
1500	1995
1600	1995
1700	1995
1800	1995

Squaro Walk-In Fitness Version



Largeur	Profondeur	Hauteur
1200	800	2160
1200	900	2160
1400	900	2160
1600	900	2160
1700	800	2160
1800	900	2160

Subway L : Longueur - H : Hauteur

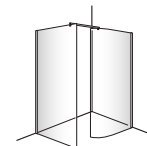
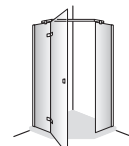
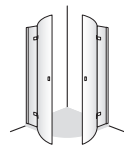
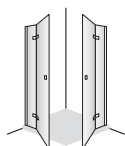
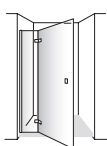

Niche*

L	H
800	1900
900	1900
1000	1900
1200	1900

Entrée d'angle

L	H
800	1900
900	1900
1000	1900
1200	1900

Porte pivotante avec paroi latérale*

L	H
800	1900
900	1900
1000	1900
1200	1900

Quart de rond*

L	H
900	1900
1000	1900

Quart de rond avec porte double

L	H
800	1900
900	1900
1000	1900

Pentagonale porte pivotante

L	H
900	1900
1000	1900

Walk-in avec paroi latérale*

L	H
886	2000
Paroi latérale 900	2000
Paroi latérale 1000	2000

Frame To Frame L : Longueur - H : Hauteur

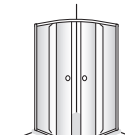
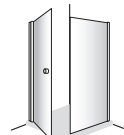
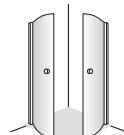
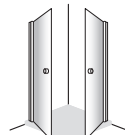
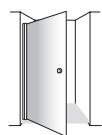

Portes pivotantes pour niche*

L	I	H
800	800	1950
900	900	1950
1000	1000	1950

Portes pivotantes pour angle

L	I	H
800	800/900/1000	1950
900	800/900	1950
1000	800/1000	1950

Portes pivotantes pour quart de rond

L	I	H
800	800/900/1000	1950
900	800/900	1950
1000	800/1000	1950

Portes coulissantes pour angle

L	I	H
800	800/900/1000	1950
900	800/900	1950
1000	800/1000	1950

Portes pivotantes pour angle avec paroi fixe*

L	I	H
800	900	1950
900	800/900	1950
1000	800/1000	1950

Portes coulissantes pour quart de rond

L	I	H
800	800	1950
900	900	1950
1000	1000	1950

*existe en version droite ou gauche



PAROIS FUTURION WALK-IN



PAROIS SQUARO WALK-IN



PAROIS SUBWAY QUART DE ROND, PORTE DOUBLE



PAROIS FRAME TO FRAME QUART DE ROND, PORTES COULISSANTES

LES RECEVEURS céramique



SUBWAY D'ANGLE

Receveurs extraplats antidérapants classe A.
A poser ou à encastrer. Design épuré et moderne.

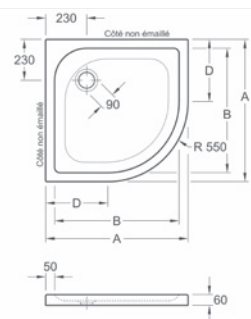

6036 A1 XX 1000 mm de côté
6036 A9 XX 900 mm de côté
6036 A8 XX 800 mm de côté

	A	B	D
6036A1	1000	900	450
6036A9	900	800	350
6036A8	800	700	350

360°
SILVER



SUBWAY RECTANGULAIRE

Receveurs extraplats antidérapants classe A.
A poser ou à encastrer. Design épuré et moderne.

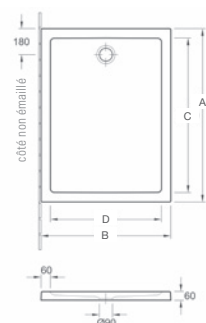

6038 A9 XX 1200 x 900 x 60 mm
6013 A1 XX 1200 x 800 x 60 mm
6013 A0 XX 1000 x 800 x 60 mm
6013 A7 XX 900 x 750 x 60 mm
6013 A6 XX 900 x 700 x 60 mm

	A	B	C	D	E
6038A9	1200	900	1080	780	60
6013A1	1200	800	1100	700	50
6013A0	1000	800	900	700	50
6013A7	900	750	800	650	50
6013A6	900	700	800	600	50

360°
SILVER



SUBWAY CARRÉ

Receveurs extraplats antidérapants classe A.
A poser ou à encastrer. Design épuré et moderne.

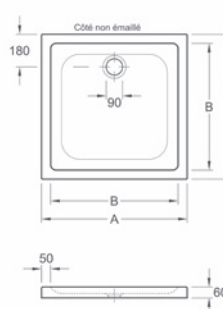

6035 A1 XX 1000 x 1000 x 60 mm
6035 A9 XX 900 x 900 x 60 mm
6035 A8 XX 800 x 800 x 60 mm

	A	B
6035A1	1000	900
6035A9	900	800
6035A8	800	700

360°
SILVER



LIFETIME RECTANGULAIRE ULTRAPLAT

Bonde 90 mm Hauteur 35 mm. A poser ou à encastrer. Antidérapant classe A (voir page 42). Une mise en œuvre particulière permet d'obtenir un ressaut intérieur et extérieur maximal de 2 cm, rendant ainsi les receveurs accessibles conformément à la réglementation R111-18-2 du code de la construction et de l'habitation. Dans le cas d'un encastrement, le ressaut est nul.

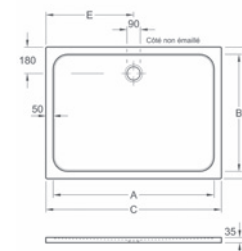

6041 A2 XX 1200 x 900 mm
6041 A1 XX 1200 x 800 mm
6041 A0 XX 1000 x 800 mm

	A	B	C	D	E
6041A2	1100	800	1200	900	600
6041A1	1100	700	1200	800	600
6041A0	900	700	1000	800	500

360°
SILVER

LES RECEVEURS céramique



LIFETIME CARRÉ ULTRAPLAT

Bonde 90 mm Hauteur 35 mm. A poser ou à encastrer. Antidérapant classe A (voir page 42). Une mise en oeuvre particulière permet d'obtenir un ressaut intérieur et extérieur maximal de 2 cm, rendant ainsi les receveurs accessibles conformément à la réglementation R111-18-2 du code de la construction et de l'habitation. Dans le cas d'un encastrement, le ressaut est nul.

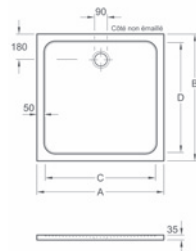

6031 A1 XX 1000 x 1000 mm
6031 A9 XX 900 x 900 mm

	A	B	C	D
6031A1	1000	1000	880	880
6031A9	900	900	780	780

360°
SILVER



O.NOVO 1/4 DE ROND À POSER OU À ENCASTRER (EX TARGA CLASSIC)

Rayon 555 mm. Bonde 90 mm. Hauteur 55 mm.

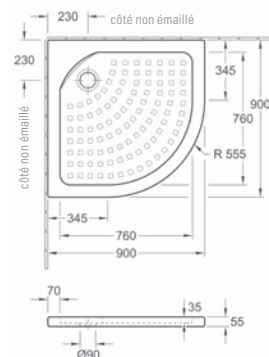

6209 A9 XX 900 mm de côté. Antiglisse
6209 90 XX 900 mm de côté.

360°
ORANGE



O.NOVO RECTANGULAIRE À POSER OU À ENCASTRER

Bonde 90 mm. Hauteur 60 mm.

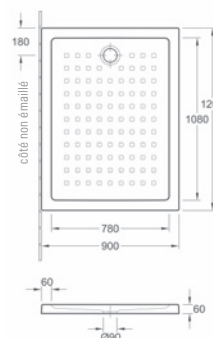

6062 A9 XX 1200 x 900 mm. Antiglisse
6062 90 XX 1200 x 900 mm

360°
ORANGE



O.NOVO RECTANGULAIRE À POSER OU À ENCASTRER (EX TARGA CLASSIC)

Bonde 90 mm. Hauteur 60 mm.

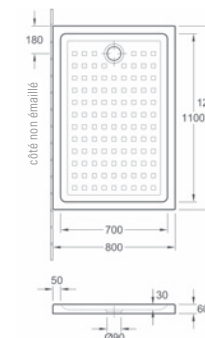

6222 A2 XX 1200 x 800 mm. Antiglisse
6222 12 XX 1200 x 800 mm

360°
ORANGE

LES RECEVEURS céramique



O.NOVO RECTANGULAIRE À POSER OU À ENCASTRER

Bonde 90 mm. Hauteur 60 mm.

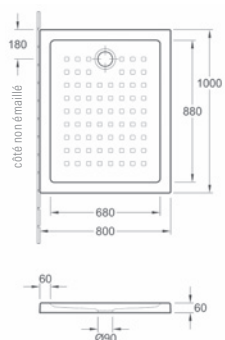

6061 A8 XX 1000 x 800 mm. Antiglisse
6061 80 XX 1000 x 800 mm

360°
ORANGE



O.NOVO CARRÉ À POSER OU À ENCASTRER

Bonde 90 mm. Hauteur 60 mm.

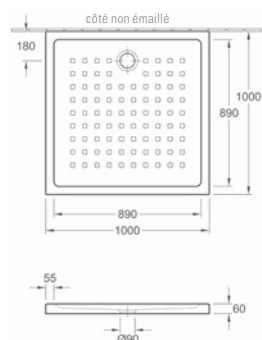

6060 A1 XX 1000 x 1000 mm. Antiglisse
6060 10 XX 1000 x 1000 mm

360°
ORANGE

O.NOVO CARRÉ À POSER OU À ENCASTRER
(EX TARGA CLASSIC)

Profondeur 30 mm. Bonde 90 mm. Hauteur 60 mm.

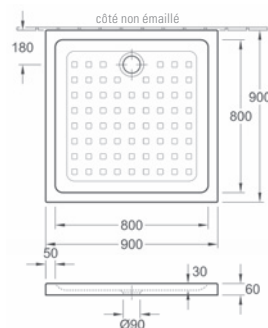

6221 A9 XX 900 x 900 mm. Antiglisse
6221 90 XX 900 x 900 mm

360°
ORANGE

O.NOVO CARRÉ À POSER OU À ENCASTRER
(EX TARGA CLASSIC)

Profondeur 30 mm. Bonde 90 mm. Hauteur 65 mm.

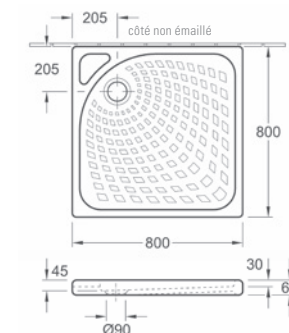

6215 A8 XX 800 x 800 mm. Antiglisse
6215 80 XX 800 x 800 mm

360°
ORANGE

LES RECEVEURS céramique

O.NOVO RECTANGULAIRE À POSER
(EX TARGA PRO)

Bonde 90 mm. Hauteur 100 mm.

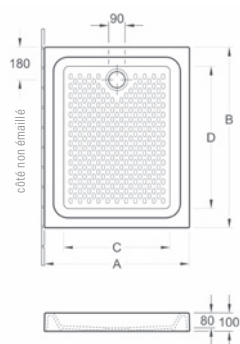

6029 A2 XX 1200 x 800 mm
6029 A1 XX 1000 x 800 mm

	A	B	C	D
6029A2	800	1200	570	970
6029A1	800	1000	590	790

360°
ORANGE

O.NOVO CARRÉ À POSER
(EX TARGA PRO)

Bonde 90 mm. Hauteur 100 mm.

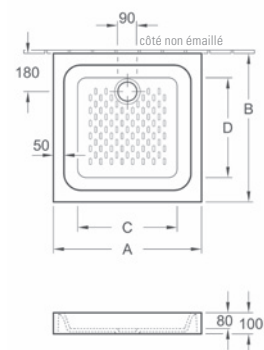

6028 A9 XX 900 x 900 mm
6028 A8 XX 800 x 800 mm
6028 A7 XX 700 x 700 mm

	A	B	C	D
6028A9	900	900	670	670
6028A8	800	800	570	570
6028A7	700	700	470	470

360°
ORANGE

O.NOVO CARRÉ SURÉLEVÉ À POSER
(EX TARGA PRO)

Bonde 90 mm. Hauteur 170 mm. Perçage latéral.

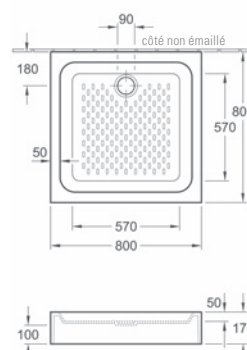

6026 A8 XX 800 x 800 mm

360°
ORANGE

O.NOVO CARRÉ À ENCASTRER
(EX TARGA PRO)

Bonde 90 mm. Hauteur 100 mm.

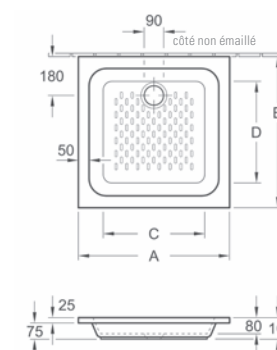

6027 A9 XX 900 x 900 mm
6027 A8 XX 800 x 800 mm
6027 A7 XX 700 x 700 mm

	A	B	C	D
6027A9	900	900	670	670
6027A8	800	800	570	570
6027A7	700	700	470	470

360°
ORANGE

LES RECEVEURS acrylique



Collection de receveurs en acrylique Subway, voir page 49

L'ACRYLIQUE

10
ans

Les receveurs en acrylique sont fabriqués à partir d'une plaque d'acrylique coulé grade sanitaire NF, renforcé de résine et de fibre de verre.

Ce matériau offre une grande diversité de formes et de dimensions de receveurs :

- 3 formes disponibles : carrée, rectangulaire, 1/4 de rond
- De 90 x 90 cm à 180 x 90 cm



SUBWAY CARRÉ

Une gamme complète de receveurs au design contemporain. Bonde 90 mm. Hauteur 35 mm. Profondeur 35 mm.

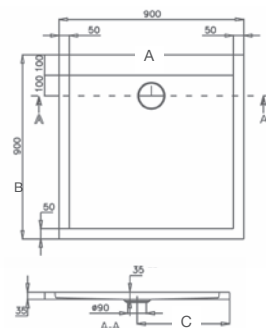

UDA0935SUB1V 900 x 900 mm
UDA1035SUB1V 1000 x 1000 mm
U82990000 Système de pieds réglables pour receveur

	A	B	C
UDA0935SUB1V	900	900	450
UDA1035SUB1V	1000	1000	500

360°
SILVER

SUBWAY RECTANGULAIRE

Une gamme complète de receveurs au design contemporain. Bonde 90 mm. Hauteur 35 mm. Profondeur 35 mm.

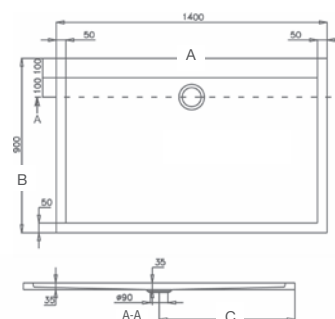

UDA9735SUB2V 900 x 750 mm.
UDA1835SUB2V 1000 x 800 mm
UDA1293SUB2V 1200 x 900 mm
UDA1493SUB2V 1400 x 900 mm
UDA1693SUB2V 1600 x 900 mm
UDA1893SUB2V 1800 x 900 mm
U82990000 Système de pieds réglables pour receveur

	A	B	C
UDA9735SUB2V	900	750	450
UDA1835SUB2V	1000	800	500
UDA1293SUB2V	1200	900	600
UDA1493SUB2V	1400	900	700
UDA1693SUB2V	1600	900	800
UDA1893SUB2V	1800	900	900

360°
SILVER

SUBWAY 1/4 DE ROND

Une gamme complète de receveurs au design contemporain. Bonde 90 mm. Hauteur 35 mm. Profondeur 35 mm.

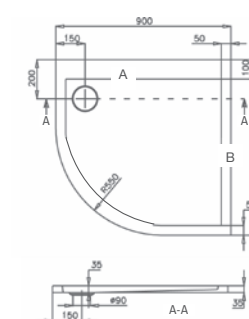

UDA0935SUB4V 900 x 900 mm
UDA1035SUB4V 1000 x 1000 mm
U82990000 Système de pieds réglables pour receveur

	A	B
UDA0935SUB4V	900	900
UDA1035SUB4V	1000	1000

360°
SILVER

LES RECEVEURS Quarryl®



Collection de receveurs en Quarryl® Futurion Flat voir page 50

FUTURION FLAT

Gamme complète de receveurs Quarryl® ultraplats en 2 formes (carré et rectangulaire), 10 dimensions clés et 2 coloris (blanc et Star White).

Les + Produits

Cette gamme répond à toutes les contraintes d'installation : les receveurs peuvent être encastrés à fleur de carrelage, mais aussi posés grâce au kit d'installation proposé en option (voir notice d'installation page 91).



FUTURION FLAT CARRÉ

Une gamme complète au design épuré et caractérisé par ses légères courbes. Débit d'écoulement : 51l/min. Bonde : 90 mm. Profondeur : 25 mm. Antidérapant classe A (voir page 42)

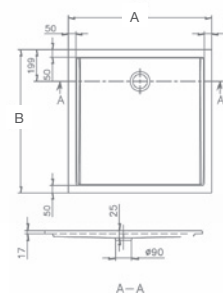

UDQ900FFL1V	900 x 900 mm
UDQ1000FFL1V	1000 x 1000 mm
U90880368	Bonde Tempoplex Plus blanc
U90880261	Bonde Tempoplex Plus chromé
U91411000	Kit d'installation petites tailles

	A	B
UDQ900FFL1V	900	900
UDQ1000FFL1V	1000	1000

**360°
SILVER**



FUTURION FLAT RECTANGULAIRE

Une gamme complète au design épuré et caractérisé par ses légères courbes. Débit d'écoulement : 51l/min. Bonde : 90 mm. Profondeur : 25 mm. Antidérapant classe A (voir page 42)

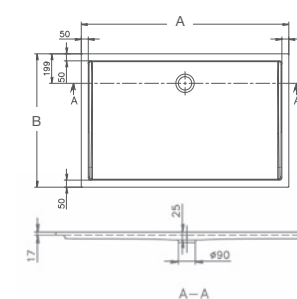

UDQ980FFL2V	900 x 800 mm		A	B
UDQ1800FFL2V	1000 x 800 mm	UDQ980FFL2V	900	800
UDQ1280FFL2V	1200 x 800 mm	UDQ1800FFL2V	1000	800
UDQ1290FFL2V	1200 x 900 mm	UDQ1280FFL2V	1200	800
UDQ1490FFL2V	1400 x 900 mm	UDQ1290FFL2V	1200	900
UDQ1510FFL2V	1500 x 1000 mm	UDQ1490FFL2V	1400	900
UDQ1690FFL2V	1600 x 900 mm	UDQ1510FFL2V	1500	1000
UDQ1890FFL2V	1800 x 900 mm	UDQ1690FFL2V	1600	900
U90880368	Bonde Tempoplex Plus blanc	UDQ1890FFL2V	1800	900

U90880261 Bonde Tempoplex Plus chromé

U91411000 Kit d'installation petites tailles
U91411100 Kit d'installation grandes tailles

**360°
SILVER**

LES RECEVEURS Quarryl®



FUTURION CARRÉ

Un design moderne et minimaliste. Bonde 90 mm.
Hauteur 60 mm. Profondeur 60 mm.

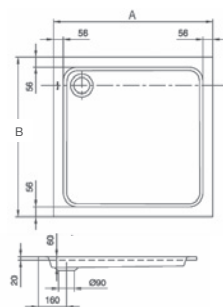

UDQ0806FUT1V 800 x 800 mm
UDQ0906FUT1V 900 x 900 mm
UDQ1006FUT1V 1000 x 1000 mm
U82990000 Système de pieds réglables pour receveur

	A	B
UDQ0806FUT1V	800	800
UDQ0906FUT1V	900	900
UDQ1006FUT1V	1000	1000

360°
SILVER



FUTURION RECTANGULAIRE

Un design moderne et minimaliste. Bonde 90 mm.
Hauteur 60 mm. Profondeur 60 mm.

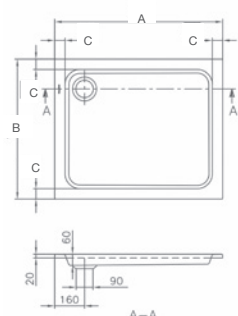

UDQ9706FUT2V 900 x 750 mm
UDQ9806FUT2V 900 x 800 mm
UDQ1806FUT2V 1000 x 800 mm
UDQ1286FUT2V 1200 x 800 mm
UDQ1296FUT2V 1200 x 900 mm
UDQ1516FUT2V 1500 x 1000 mm (voir schéma dans tarif Villeroy & Boch complet)
U82990000 Système de pieds réglables pour receveur

	A	B	C
UDQ9706FUT2V	900	750	56
UDQ9806FUT2V	900	800	56
UDQ1806FUT2V	1000	800	55
UDQ1286FUT2V	1200	800	55
UDQ1296FUT2V	1200	900	56

360°
SILVER



FUTURION 1/4 DE ROND

Un design moderne et minimaliste. Bonde 90 mm.
Hauteur 60 mm. Profondeur 60 mm.

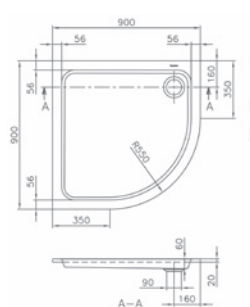

UDQ0906FUT4V 900 x 900 mm
U82990000 Système de pieds réglables pour receveur

360°
SILVER



FUTURION PENTAGONAL

Un design moderne et minimaliste. Bonde 90 mm.
Hauteur 60 mm. Profondeur 60 mm.

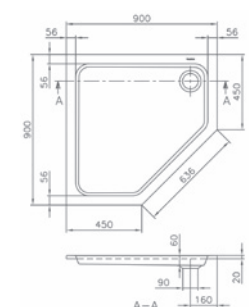

UDQ0906FUT5V 900 x 900 mm
U82990000 Système de pieds réglables pour receveur

360°
SILVER

LES RECEVEURS Quarryl®



Collection de receveurs en Quarryl® Squaro Colorline, voir pages 52 & 53

SQUARO COLORLINE

**Gamme complète de receveurs
Quarryl® ultraplats en 3 formes (carré,
rectangulaire et quart de rond),
8 dimensions clés**

Les + Produits

Le receveur Squaro ultraplat est disponible en blanc, Star White et 5 coloris Colorline. Le receveur Squaro est livré prêt à installer avec son kit complet d'installation (voir instructions de pose page 91).

Coloris Colorline :



Anthracite (1S)

Brun (4S)



Crème (2S)

Edelweiss (41)
(Blanc mat)

Gris (3S)



SQUARO ULTRAPLAT CARRÉ

Un design épuré, pour une intégration à fleur de carrelage.
Receveur de douche avec bonde intégrée et cache-bonde en Quarryl®. Débit d'écoulement : 36 l/min. Bonde 430 x 70 mm. Profondeur à la bonde 18 mm. Hauteur d'encastrement totale (siphon inclus) 100 mm. Antidérapant classe A (voir page 42).

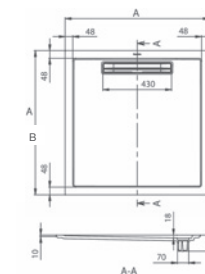

UDQ0910SQR1V 900 x 900 mm
UDQ1010SQR1V 1000 x 1000 mm

	A	B
UDQ0910SQR1V	900	900
UDQ1010SQR1V	1000	1000

**360°
SILVER**

LES RECEVEURS Quarryl®



SQUARO ULTRAPLAT RECTANGULAIRE

Un design épuré, pour une intégration à fleur de carrelage. Receveur de douche avec bonde intégrée et cache-bonde en Quarryl®. Débit d'écoulement : 36 l/min. Bonde 430 x 70 mm. Profondeur à la bonde 18 mm. Hauteur d'encastrement totale (siphon inclus) 100 mm. Antidérapant classe A (voir page 42).

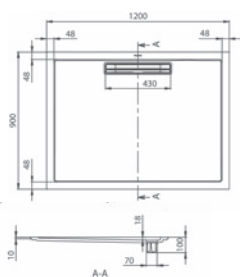

UDQ1290SQR2V 1200 x 900 mm



SQUARO ULTRAPLAT RECTANGULAIRE

Un design épuré, pour une intégration à fleur de carrelage. Receveur de douche avec bonde intégrée et cache-bonde en Quarryl®. Débit d'écoulement : 55 l/min. Bonde 430 x 70 mm. Profondeur à la bonde 18 mm. Hauteur d'encastrement totale (siphon inclus) 100 mm. Antidérapant classe A (voir page 42).

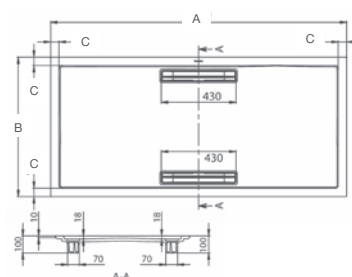

UDQ1490SQR2V 1400 x 900 mm
 UDQ1690SQR2V 1600 x 900 mm
 UDQ1780SQR2V 1700 x 800 mm
 UDQ1890SQR2V 1800 x 900 mm

	A	B	C
UDQ1490SQR2V	1400	900	50
UDQ1690SQR2V	1600	900	50
UDQ1780SQR2V	1700	800	48
UDQ1890SQR2V	1800	900	50

360°
SILVER



SQUARO ULTRA PLAT 1/4 DE ROND

Un design épuré, pour une intégration à fleur de carrelage. Receveur de douche avec bonde intégrée et cache-bonde en Quarryl®. Débit d'écoulement : 36 l/min. Bonde 430 x 70 mm. Profondeur à la bonde 18 mm. Hauteur d'encastrement totale (siphon inclus) 100 mm. Antidérapant classe A (voir page 42).

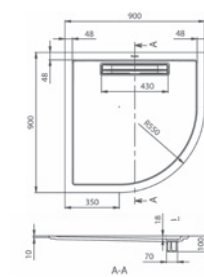

UDQ0910SQR4V 900 x 900 mm

360°
SILVER

LES BAIGNOIRES

les baignoires acrylique/les baignoires Quarryl®

Pour se relaxer, se reposer ou tout simplement débiter une nouvelle journée, Villeroy & Boch vous propose une gamme complète de baignoires en Acrylique et en Quarryl®.



Collection de baignoires en acrylique renforcé Loop&Friends, voir pages 58 & 59

SÉLECTION «LES INDISPENSABLES» de baignoires en Acrylique et Quarryl® Villeroy & Boch

	Acrylique						Quarryl®				
	Dodona	O.novo	Targa Architectura	Subway	Loop & Friends Square	Loop & Friends Ovale	Squaro Edge'12	Squaro	Oberon	Libra	Pavia
Rectangulaire							Rectangulaire				
1400 x 700	UBA140DOD2V-XX (56)	-	UBA147ARA2V-XX (57)	-	-	-		-	-	-	-
1500 x 700	-	-	UBA157ARA2V-XX (57)	-	-	-		-	-	-	-
1500 x 750	UBA150DOD2V-XX (56)	-	-	-	-	-		-	-	-	-
1600 x 700	-	UBA160CAS2V-XX (57)	UBA167ARA2V-XX (57)	UBA167SUB2V-XX (58)	UBA167LFS2V-XX (58)	UBA167LFS2V-XX (58)		-	-	UBQ167LIB2V-XX (63)	UBQ160PAV2V-XX (63)
1600 x 750	UBA160DOD2V-XX (56)	-	-	-	-	-	UBQ160SQE2DV (61)	-	UBQ1600BE2V-XX (62)	-	-
1700 x 700	-	UBA177CAS2V-XX (57)	UBA177ARA2V-XX (57)	-	UBA177LFS2V-XX (58)	UBA177LFS2V-XX (58)		UBQ170SQR2V-XX (62)	UBQ1770BE2V-XX (62)	-	-
1700 x 750	UBA170DOD2V-XX (56)	UBA170CAS2V-XX (57)	UBA170ARA2V-XX (57)	UBA170SUB2V-XX (58)	UBA170LFS2V-XX (58)	UBA170LFS2V-XX (58)	UBQ170SQE2DV (61)	-	UBQ1700BE2V-XX (62)	UBQ170LIB2V-XX (63)	UBQ170PAV2V-XX (63)
1700 x 800	-	-	UBA178ARA2V-XX (57)	-	-	-		-	-	-	-
1800 x 800	UBA180DOD2V-XX (56)	UBA180CAS2V-XX (57)	UBA180ARA2V-XX (57)	UBA180SUB2V-XX (58)	UBA180LFS2V-XX (58) UBA180LFS7PDV-XX (59)	UBA180LFS2V-XX (58) UBA180LF07PDV-XX (59)	UBQ180SQE2DV (61) UBQ180SQE7DV (61) UBQ180SQE7PDV (61)	UBQ180SQR2V-XX (62)	UBQ1800BE2V-XX (62)	UBQ180LIB2V-XX (63)	UBQ180PAV2V-XX (63)
1900 x 900	-	UBA190CAS2V-XX (57)	UBA199ARA2V-XX (57)	UBA199SUB2V-XX (58)	UBA199LFS2V-XX (58)	UBA199LFS2V-XX (58)	UBQ190SQE2DV (61)	-	UBQ1990BE2V-XX (62)	-	-
Angle							Angle				
1300 x 1300	-	-	-	UBA130SUB3V-XX (58)	-	-		-	-	-	-
1350 x 1350	-	-	-	-	-	-		-	-	-	-
1400 x 1400	-	-	-	UBA140SUB3V-XX (58)	UBA140LFS3V-XX (59)	UBA140LF03V-XX (59)		-	-	-	-
1450 x 1450	-	-	-	-	-	-		UBQ145SQR3V-XX (62)	-	-	-
1500 x 1500	-	-	-	UBA150SUB3V-XX (58)	-	-		-	-	-	-

Les chiffres entre parenthèses se réfèrent aux pages correspondantes.

XX : A remplacer avec la référence couleur.

Par exemple : Libra en blanc (01) réf. UBQ167LIB2V-01 ; Libra en Star White (96) réf. UBQ167LIB2V96

LES BAIGNOIRES acrylique



Collection de baignoires en acrylique renforcé Subway, voir page 58

L'ACRYLIQUE VILLEROY & BOCH

10
ans

Les **+**
Produits

L'acrylique coulé grade sanitaire Villeroy & Boch offre une grande diversité de formes de baignoires. Il est teinté dans la masse et les coloris résistent aux UV. Poids moyen d'une baignoire (1700 x 750 mm) : 27 kg

La plupart des baignoires en acrylique Villeroy & Boch peuvent être équipées de l'un des 3 systèmes balnéo Villeroy & Boch (Ultimate Fitness, Whisper ou Just Relax! Plus Comfort).



L'ACRYLIQUE RENFORCÉ VILLEROY & BOCH

Acrylique
renforcé
Villeroy & Boch

10
ans

Afin d'éviter les mouvements au niveau des joints et de façon à rigidifier les baignoires, un profilé de métal est intégré entre la résine et la couche de renforcement des baignoires suivantes :

- gamme Dodona rectangle
- gamme Loop & Friends rectangle
- gamme O.novo rectangle
- gamme Subway rectangle
- gamme Targa Architectura rectangle



Acrylique
renforcé
Villeroy & Boch

DODONA

Baignoire en Acrylique, aux lignes douces et arrondies. Jeu de pieds à commander séparément. Possibilité d'inclure un tablier frontal ou un tablier frontal et latéral.

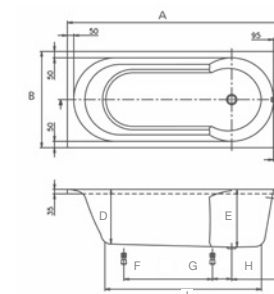

UBA140D0D2V 1400 x 700 mm
UBA150D0D2V 1500 x 750 mm
UBA160D0D2V 1600 x 750 mm
UBA170D0D2V 1700 X 750 mm
UBA180D0D2V 1800 X 800 mm

U99740000 Jeu de pieds réglable de 145-180 mm.
U90950461 Vidage avec trop plein intégré assorti, chromé

	A	B	C	D	E	F	G	H	I
UBA140D0D2V	1400	70	390	445	445	490	100	420	1060
UBA150D0D2V	1500	75	440	431	450	490	150	420	1150
UBA160D0D2V	1600	75	440	429	450	592	150	420	1200
UBA170D0D2V	1700	75	450	427	450	690	150	420	1210
UBA180D0D2V	1800	80	470	425	450	766	150	445	1240

360°
ORANGE

LES BAIGNOIRES acrylique



O.NOVO SIMPLE

Baignoire en Acrylique, un design actuel et épuré.
Jeu de pieds à commander séparément.
Vidage en pieds. Possibilité de fond antidérapant en option.

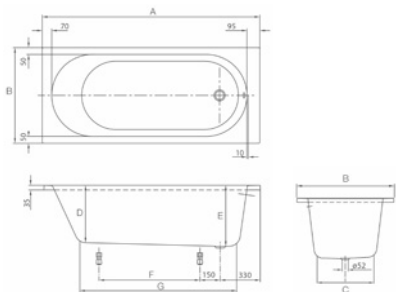

UBA160CAS2V	1600 x 700 mm
UBA177CAS2V	1700 x 700 mm
UBA170CAS2V	1700 x 750 mm
U99740000	Jeu de pieds réglable de 145-180 mm.
U90950461	Vidage avec trop plein intégré assorti, chromé

	A	B	C	D	E	F	G
UBA160CAS2V	1600	700	380	424	450	748	1180
UBA177CAS2V	1700	700	400	424	450	815	1200
UBA170CAS2V	1700	750	450	440	470	806	1200

360°
ORANGE



O.NOVO DUO

Baignoire en Acrylique, un design actuel et épuré.
Jeu de pieds à commander séparément.
Vidage central. Possibilité de fond antidérapant en option.

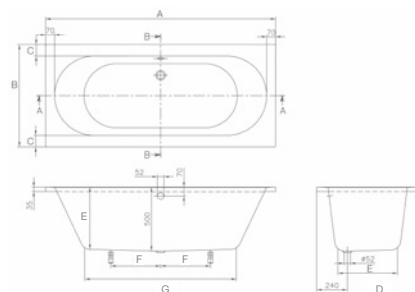

UBA180CAS2V	1800 x 800 mm
UBA190CAS2V	1900 x 900 mm
U99740000	Jeu de pieds réglable de 145-180 mm
U90950461	Vidage avec trop plein intégré assorti, chromé

	A	B	C	D	E	F	G
UBA180CAS2V	1800	800	90	470	487	390	1190
UBA190CAS2V	1900	900	100	550	485	400	1290

360°
ORANGE



TARGA ARCHITECTURA SIMPLE

Baignoire en Acrylique simple et design. Jeu de pieds à commander séparément. Produit également disponible en version tablier frontal, tablier latéral ou tablier frontal et latéral. Vidage en pieds. Possibilité de fond antidérapant en option.

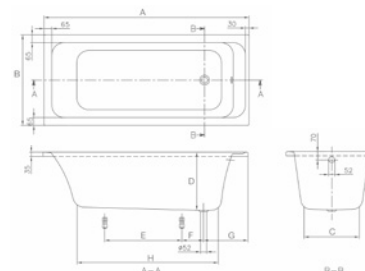

UBA147ARA2V	1400 x 700 mm
UBA157ARA2V	1500 x 700 mm
UBA167ARA2V	1600 x 700 mm
UBA177ARA2V	1700 x 700 mm
UBA170ARA2V	1700 X 750 mm
U99740000	Jeu de pieds réglable de 145-180 mm.
U90950461	Vidage avec trop plein intégré assorti, chromé

	A	B	C	D	E	F	G	H
UBA147ARA2V	1400	700	420	460	500	170	338	966
UBA157ARA2V	1500	700	420	460	550	170	338	1066
UBA167ARA2V	1600	700	460	460	610	170	348	1150
UBA177ARA2V	1700	700	460	480	640	180	368	1171
UBA170ARA2V	1700	750	455	480	640	180	368	1171

360°
BLUE



TARGA ARCHITECTURA DUO

Baignoire en Acrylique. Jeu de pieds à commander séparément. Produit également disponible en version tablier frontal, tablier latéral ou tablier frontal et latéral. Vidage central. La hauteur du tablier est de 655 mm. Possibilité de fond antidérapant en option.

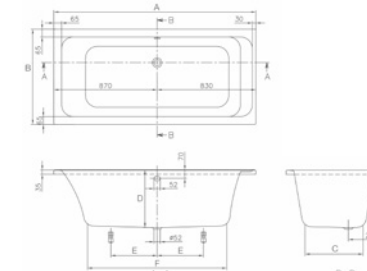

UBA178ARA2V	1700 x 800 mm
UBA180ARA2V	1800 x 800 mm
UBA199ARA2V	1900 x 900 mm
U99740000	Jeu de pieds réglable de 145-180 mm
U90950461	Vidage avec trop plein intégré assorti, chromé

	A	B	C	D	E	F
UBA178ARA2V	1700	800	510	480	390	1172
UBA180ARA2V	1800	800	510	500	390	1167
UBA199ARA2V	1900	900	560	500	400	1210

360°
BLUE

LES BAIGNOIRES acrylique



SUBWAY DUO RECTANGULAIRE

Baignoire en Acrylique.
Jeu de pieds à commander séparément.
Vidage central.

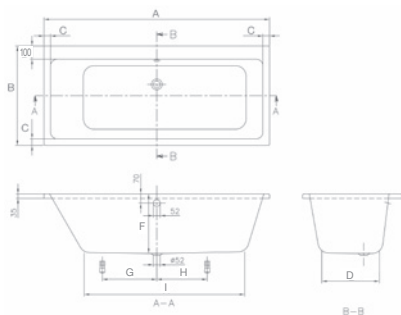

UBA167SUB2V	1600 x 700 mm
UBA170SUB2V	1700 x 750 mm
UBA180SUB2V	1800 x 800 mm
UBA199SUB2V	1900 x 900 mm.
U99740000	Jeu de pieds réglable de 145-180 mm.
U90950461	Vidage avec trop-plein intégré assorti, chromé

	A	B	C	D	F	G	H	I
UBA167SUB2V	1600	700	50	448	420	440	450	1180
UBA170SUB2V	1700	750	50	434	450	410	380	1210
UBA180SUB2V	1800	800	50	444	480	420	390	1250
UBA199SUB2V	1900	900	60	-	500	343	507	1250

360°
SILVER



SUBWAY D'ANGLE

Baignoire en Acrylique. Produit également disponible en version tablier frontal, tablier latéral ou tablier frontal et latéral. La hauteur du tablier est de 610 mm.
Jeu de pieds à commander séparément.

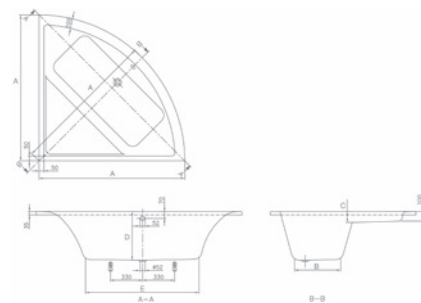

UBA130SUB3V	1300 x 1300 mm
UBA140SUB3V	1400 x 1400 mm
UBA150SUB3V	1500 x 1500 mm
U99740000	Jeu de pieds réglable de 145-180 mm.
U90950461	Vidage avec trop-plein intégré assorti, chromé

	A	B	C	D	E
UBA130SUB3V	1300	460	111	420	1050
UBA140SUB3V	1400	470	113	480	1150
UBA150SUB3V	1500	476	112	500	1170

360°
SILVER



LOOP & FRIENDS SQUARE RECTANGULAIRE

Baignoire en Acrylique renforcé aux lignes modernes.
Confortable et adaptée pour toute la famille.
Intérieur de cuve de forme rectangulaire.
Jeu de pieds à commander séparément.

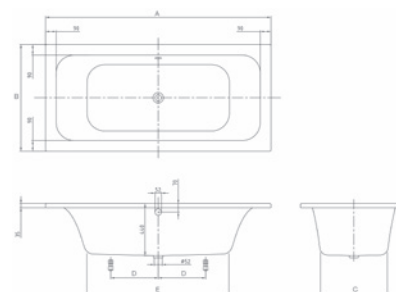

UBA167LFS2V	1600 x 700 mm
UBA177LFS2V	1700 x 700 mm
UBA170LFS2V	1700 x 750 mm
UBA180LFS2V	1800 x 800 mm
UBA199LFS2V	1900 x 900 mm
U99740000	Jeu de pieds réglable de 145-180 mm.
U90950461	Vidage avec trop-plein intégré assorti, chromé

	A	B	C	D	E
UBA167LFS2V	1600	700	460	370	1150
UBA177LFS2V	1700	700	460	390	-
UBA170LFS2V	1700	750	460	390	1200
UBA180LFS2V	1800	800	480	-	1200
UBA199LFS2V	1900	900	560	400	1200

360°
SILVER



LOOP & FRIENDS OVALE RECTANGULAIRE

Baignoire en Acrylique renforcé aux lignes modernes.
Confortable et adaptée pour toute la famille.
Intérieur de cuve de forme arrondie.
Jeu de pieds à commander séparément.

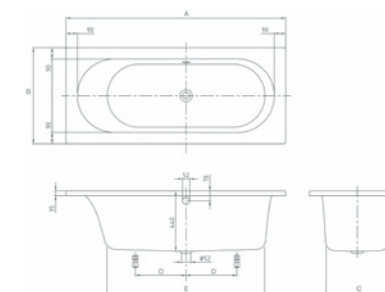

UBA167LFO2V	1600 x 700 mm
UBA177LFO2V	1700 x 700 mm
UBA170LFO2V	1700 x 750 mm
UBA180LFO2V	1800 x 800 mm
UBA199LFO2V	1900 x 900 mm
U99740000	Jeu de pieds réglable de 145-180 mm.
U90950461	Vidage avec trop-plein intégré assorti, chromé

	A	B	C	D	E
UBA167LFO2V	1600	700	460	370	1150
UBA177LFO2V	1700	700	460	390	1200
UBA170LFO2V	1700	750	460	390	1200
UBA180LFO2V	1800	800	480	350	1200
UBA199LFO2V	1900	900	560	400	1200

360°
SILVER

LES BAIGNOIRES acrylique



LOOP&FRIENDS SQUARE EN ILOT

Baignoire en acrylique aux lignes modernes. Confortable et adaptée pour toute la famille. Intérieur et extérieur de cuve de forme rectangulaire. Tablier dans la même couleur que la baignoire. Vidage et trop-plein chromé intégrés.

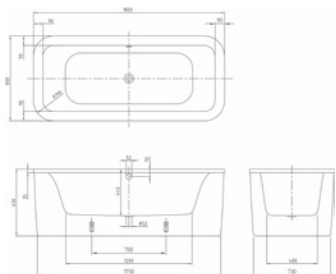

UBA180LFS7PDV-01 1800 x 800 mm

360°
SILVER



LOOP&FRIENDS OVALE EN ILOT

Baignoire en acrylique aux lignes modernes. Confortable et adaptée pour toute la famille. Intérieur et extérieur de cuve de forme arrondie. Tablier dans la même couleur que la baignoire. Vidage et trop-plein chromé intégrés.

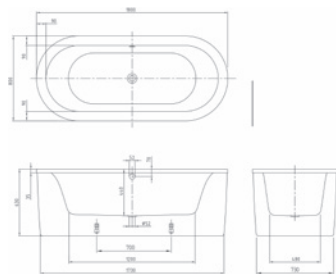

UBA180LF07PDV-01 1800 x 800 mm

360°
SILVER



LOOP & FRIENDS SQUARE D'ANGLE

Baignoire en Acrylique au design simple et confortable. Adaptée pour toute la famille. Intérieur de cuve de forme rectangulaire. Jeu de pieds à commander séparément.

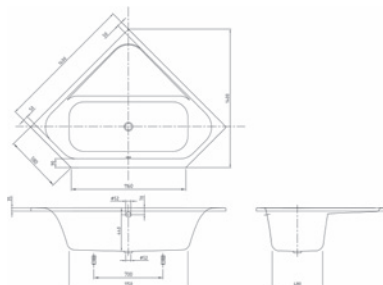

UBA140LFS3V 1400 x 1400 mm
U99740000 Jeu de pieds réglable de 145-180 mm.
U90950461 Vidage avec trop-plein intégré assorti, chromé

360°
SILVER



LOOP & FRIENDS OVALE D'ANGLE

Baignoire en Acrylique au design simple et confortable. Adaptée pour toute la famille. Intérieur de cuve de forme arrondie. Jeu de pieds à commander séparément.

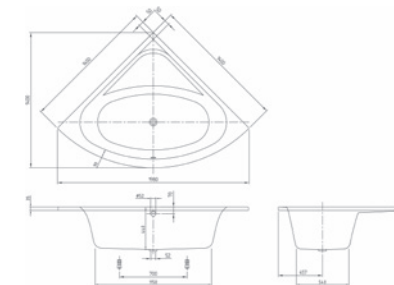

UBA140LF03V 1400 x 1400 mm
UBA140LF03PFV 1400 x 1400 mm
Incl. tablier frontal, incl. support
U99740000 Jeu de pieds réglable de 145-180 mm.
U90950461 Vidage avec trop-plein intégré assorti, chromé

360°
SILVER

LES BAIGNOIRES Quaryl®



LE QUARYL® , UNE EXCLUSIVITE VILLEROY & BOCH

Les + Produits

- Le matériau innovant Quaryl® associe toutes les qualités du Quartz et de l'acrylique offrant design, robustesse et confort.
- Le procédé de coulage du matériau offre de grandes possibilités et permet des design exceptionnels.
- La précision des arêtes permet d'avoir des joints très fins, idéal pour une installation à fleur de carrelage.
- Le matériau massif et teinté dans la masse ne craint pas les éraflures et sa couleur ne passe pas avec le temps.
- La surface lisse et non poreuse des produits en Quaryl® est extrêmement facile à nettoyer. Le Quaryl® garde durablement son éclat.

La plupart des baignoires en Quaryl® Villeroy & Boch peuvent être équipées de l'un des systèmes balnéo Villeroy & Boch Ultimate Fitness ou Whisper.

La balnéo devient invisible grâce à l'innovation Quaryl® :

- les injecteurs du système Ultimate Fitness sont à fleur du fond de cuve
- les buses latérales ne sont visibles que lorsque le système se met en marche.



Collection de baignoires en Quaryl® Squaro Edge'12, voir page 61

LES BAIGNOIRES Quarryl®



SQUARO EDGE'12 RECTANGULAIRE

Nouvelle collection de baignoires en Quarryl® au design minimaliste.
Innovation : trop plein et bonde intégrés à fleur de la baignoire, disponible en chromé ou en blanc brillant pour une finition invisible et un style puriste.

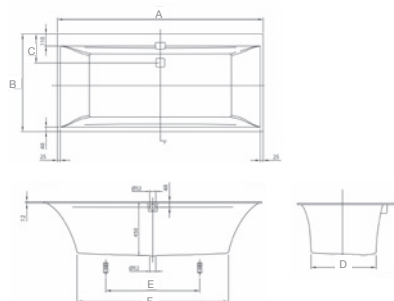

UBQ190SQE2DV 1900 x 900
UBQ180SQE2DV 1800 x 800
UBQ170SQE2DV 1700 x 750
UBQ160SQE2DV 1600 x 750

	A	B	C	D	E	F
UBQ160SQE2DV	1600	750	225	460	660	1150
UBQ170SQE2DV	1700	750	257	460	720	1200
UBQ180SQE2DV	1800	800	268	480	720	1200
UBQ190SQE2DV	1900	900	268	580	820	1250

360°
SILVER



SQUARO EDGE'12 OVALE

Nouvelle collection de baignoires en Quarryl® au design minimaliste.
Innovation : trop plein et bonde intégrés à fleur de la baignoire, disponible en chromé ou en blanc brillant pour une finition invisible et un style puriste.

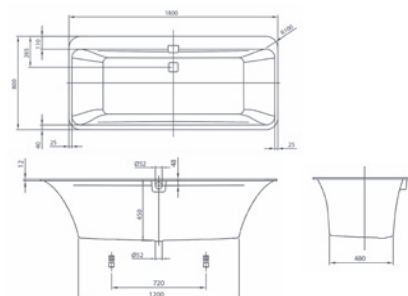

UBQ180SQE7DV 1800 x 800

360°
SILVER



SQUARO EDGE'12 EN ILOT

Nouvelle collection de baignoires en Quarryl® au design minimaliste.
Innovation : trop plein et bonde intégrés à fleur de la baignoire, disponible en chromé ou en blanc brillant pour une finition invisible et un style puriste.
Le tablier existe en version coloris blanc ou noir graphite

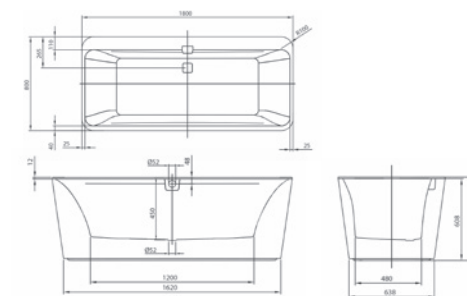

UBQ180SQE7PDV 1800 x 800 - tablier blanc
UBQ180SQE7PDT1V 1800 x 800 - tablier noir graphite

360°
SILVER

LES BAIGNOIRES Quarryl®



SQUARO RECTANGLE

Baignoire en Quarryl®. Angles vifs et maîtrise du design. Baignoire livrée avec jeu de pieds, réglable de 145 – 180 mm. Rebord de 10 cm. Vidage/trop-plein prolongé nécessaire. La hauteur du tablier est de 610 mm.

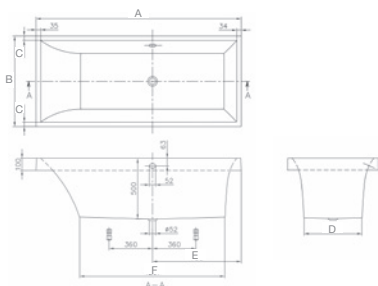

UBQ170SQR2V 1700 x 750 mm
UBQ180SQR2V 1800 x 800 mm
U90950461 Vidage avec trop-plein intégré assorti, chromé

	A	B	C	D	E	F
UBQ170SQR2V	1700	750	33	475	735	1201
UBQ180SQR2V	1800	800	34	495	823	1204

360°
SILVER



SQUARO ANGLE

Baignoire en Quarryl®. Angles vifs et maîtrise du design, pour le confort de votre bain. Baignoire livrée avec jeu de pieds, réglable de 145 – 180 mm. Vidage/trop-plein prolongé nécessaire. La hauteur du tablier est de 610 mm. Rebord de 10 cm. Possibilité d'inclure un tablier frontal noir brillant ou gris métallique.

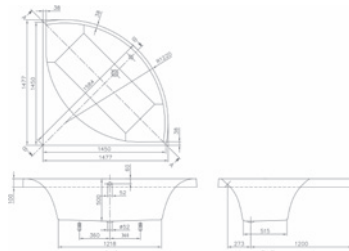

UBQ145SQR3V 1450 x 1450 mm
UBQ145SQR3PFV 1450 x 1450 mm, inclus tablier et cadre
UBQ145SQR3PBV 1450 x 1450 mm, inclus tablier noir brillant et cadre
UBQ145SQR3PGV 1450 x 1450 mm, inclus tablier gris métallique brillant et cadre
U90950461 Vidage avec trop-plein intégré assorti, chromé

360°
SILVER



OBERON SIMPLE

Baignoire rectangulaire en Quarryl®. Design et fonctionnalité affichés. Baignoire livrée avec jeu de pieds, réglable de 145 – 180 mm. Vidage trop-plein prolongé nécessaire.

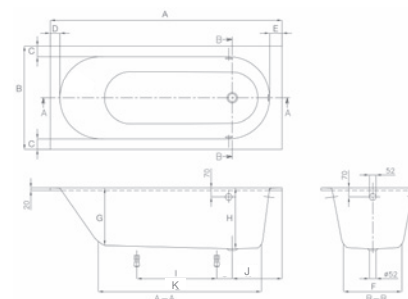

UBQ1600BE2V 1600 x 750 mm
UBQ1770BE2V 1700 x 700 mm
UBQ1700BE2V 1700 x 750 mm
UBQ1800BE2V 1800 x 800 mm
U90950461 Vidage avec trop-plein intégré assorti, chromé

	A	B	C	D	E	F	G	H	I	J	K
UBQ1600BE2V	1600	700	70	60	70	433	428	450	570	476	1135
UBQ1770BE2V	1700	700	60	48	100	458	426	450	596	504	1233
UBQ1700BE2V	1700	750	72	60	60	431	426	450	620	455	1238
UBQ1800BE2V	1800	800	82	75	100	453	445	470	620	509	1267

360°
SILVER



OBERON DUO

Baignoire rectangulaire en Quarryl®. Design et fonctionnalité affichés. Baignoire livrée avec jeu de pieds, réglable de 145 – 180 mm.

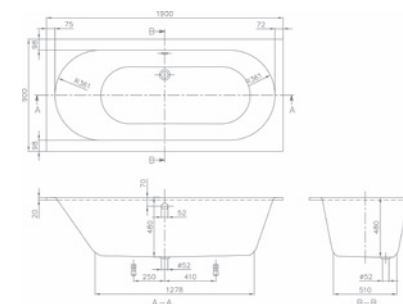

UBQ1990BE2V 1900 x 900 mm
U90950461 Vidage avec trop-plein intégré assorti, chromé

360°
SILVER

LES BAIGNOIRES Quarryl®



LIBRA

Baignoire rectangulaire en Quarryl®, alliant harmonieusement espace bain et espace douche. Baignoire livrée avec jeu de pieds, réglable de 145 – 180 mm. Vidage/trop-plein prolongé nécessaire. 3 positions de vidage possible.

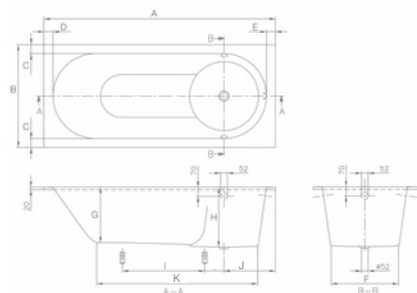

- UBQ167LIB2V** 1600 x 700 mm
- UBQ170LIB2V** 1700 x 750 mm
- UBQ180LIB2V** 1800 x 800 mm
- U90950461** Vidage avec trop-plein intégré assorti, chromé

	A	B	C	D	E	F	G	H	I	J	K
UBQ167LIB2V	1600	700	60	50	100	423	417	450	576	520	1218
UBQ170LIB2V	1700	750	71	61	61	423	399	432	590	515	1214
UBQ180LIB2V	1800	800	70	70	70	523	432	465	640	550	1252



PAVIA SIMPLE

Baignoire rectangulaire en Quarryl®. Un design classique et élégant. Baignoire livrée avec jeu de pieds, réglable de 145-180 mm. Vidage trop plein prolongé nécessaire.

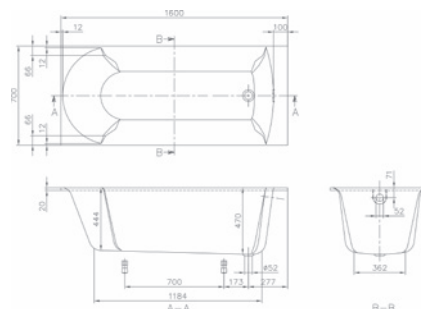

- UBQ160PAV2V** 1600 x 700 mm
- U90950461** Vidage avec trop-plein intégré assorti, chromé



PAVIA DUO

Baignoire rectangulaire en Quarryl® avec vidage central. Un design classique et élégant. Baignoire livrée avec jeu de pieds, réglable de 145-180 mm. Vidage trop-plein prolongé nécessaire.

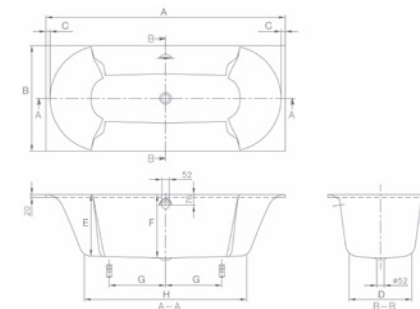

- UBQ170PAV2V** 1700 x 750 mm
- UBQ180PAV2V** 1800 x 800 mm
- U90950461** Vidage avec trop-plein intégré assorti, chromé

	A	B	C	D	E	F	G
UBQ170PAV2V	1700	750	1153	30	437	450	400
UBQ180PAV2V	1800	800	1199	40	447	460	390



LES SOLUTIONS PMR

Dans le cadre de la loi sur l'égalité des droits et des chances et du vieillissement de la population, Villeroy & Boch propose toute une gamme de produits accessibles, maximisant ainsi l'autonomie de chacun.

La loi 2005-102 du 11 février 2005

La loi n°2005-102 pour l'égalité des droits et des chances, la participation et la citoyenneté des personnes handicapées a été votée le 11 février 2005. L'ensemble des textes de référence des pages 64 à 69 sont des extraits de la loi et sont donnés à titre indicatif. Ils sont applicables :

- aux constructions neuves : ERP (Etablissements Recevant du Public), BHC (Bâtiments d'Habitation Collectifs) et MI (Maisons Individuelles) construites pour être louées, vendues ou mises à disposition
- aux constructions existantes : ERP et BHC

Retrouvez tous les dessins techniques des produits PMR dans les catégories concernées de cette brochure.

360°
ORANGE

360°
BLUE

360°
SILVER



LES SOLUTIONS PMR

Selon les textes, une salle d'eau accessible contient au minimum un espace douche avec son espace d'usage, et un espace de manœuvre. Usuellement, d'autres équipements (lavabo, toilettes, bidet...) sont présents. L'espace de manœuvre peut se superposer à l'espace d'usage. Il est aussi toléré que dans certaines limites, il puisse se superposer à l'espace douche selon la valeur du ressaut entre la salle d'eau et l'espace douche.

ESPACE DE MANOEUVRE AVEC POSSIBILITÉ DE DEMI-TOUR

(cercle rouge dans schéma ci-contre)

L'espace de manœuvre permet la manœuvre du fauteuil roulant mais aussi d'une personne avec une ou deux cannes. Il permet de s'orienter différemment ou de faire demi-tour. Il nécessite une exigence de largeur correspondant à un cercle de diamètre 1,50 m. Ce gabarit se mesure hors encombrement de tout obstacle. Néanmoins, l'espace de manœuvre peut empiéter de 20 cm sur le receveur (si ressaut ≤ 2 cm) ou sous la cuvette suspendue ou sous le lavabo, mais ne peut en aucun cas empiéter sur plus d'un élément sanitaire.

ESPACE D'USAGE

(rectangles bleus dans schéma ci-contre)

L'espace d'usage permet le positionnement du fauteuil roulant ou d'une personne avec une ou deux cannes pour utiliser un équipement ou un dispositif de commande ou de service.

Situé à l'aplomb de l'équipement, du dispositif de commande ou de service, il correspond à un espace rectangulaire de 0,80 m x 1,30 m. Ce gabarit se mesure hors encombrement de tout obstacle. Il peut se superposer à l'espace de manœuvre. Le sol de l'espace d'usage doit être horizontal au dévers près, sans obstacle, ni ressaut.

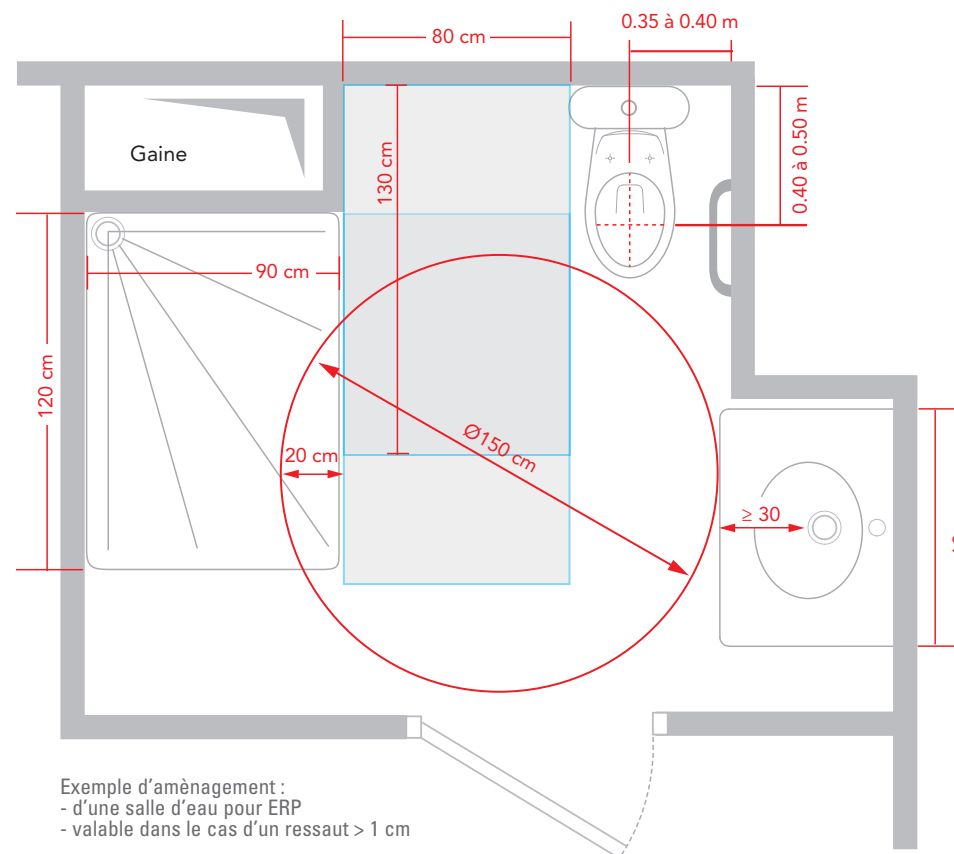

NB : LES LOCAUX D'HÉBERGEMENT POUR LE PUBLIC

Article 17 ERP : « les établissements comportant des locaux d'hébergement pour le public (hôtel, hôpital, internat, ...) doivent comporter des chambres adaptées aux personnes en fauteuil roulant, répondant aux dispositions suivantes :

Le nombre minimal de chambres adaptées est défini de la façon suivante :

- 1 chambre si l'établissement ne comporte pas plus de 20 chambres
- 2 chambres si l'établissement ne comporte pas plus de 50 chambres -
1 chambre supplémentaire par tranche de 50 chambres au-delà de 50

Cas particulier : pour les établissements d'hébergement des personnes âgées ou présentant un handicap moteur, l'ensemble des chambres ou logements, salles d'eau, douches ou WC doivent être adaptés.

LES SOLUTIONS PMR L'espace douche



Receveur Futurion Flat

EXIGENCES RÉGLEMENTAIRES ART.15 (BHC) ET 27 (MI)

Recommandations d'usage* : Dans les BHC neufs et les MI neuves construits pour être vendus, loués ou mis à disposition, au moins une salle d'eau doit pouvoir être adaptée par aménagement ultérieur d'une douche accessible sans intervention sur le gros oeuvre. Lorsque le logement comprend plusieurs salles d'eau, la salle d'eau ainsi équipée est située au niveau accessible.

Une douche est réputée accessible quand elle s'inscrit dans un volume d'une hauteur minimale de 1,80 m et d'une emprise au sol minimale de 0,90 m x 1,20 m. Il ne faut pas confondre espace douche et receveur de douche. Les dimensions du receveur ne sont pas nécessairement celles de l'espace de douche.

Cette emprise au sol, dénommée par la suite l'espace douche, doit être accessible par un espace d'usage parallèle et tangent à son grand coté.

L'espace douche doit présenter le plus faible ressaut possible par rapport au revêtement du reste de la salle d'eau.

Dans la salle d'eau, on doit pouvoir réaliser une douche accessible et utilisable qui doit permettre :

- d'y rapporter une assise si nécessaire, et/ou
- d'y faire entrer un fauteuil roulant de douche,
- de se laver en position debout ou assise : cela détermine l'espace nécessaire à l'encombrement du corps en mouvement, mouvements de bras compris et la possibilité de se laver les pieds en position assise.

Les receveurs à cuves peuvent se décliner en sous-catégories et notamment en receveurs à cuve ultraplate : receveurs présentant un ressaut (intérieur comme extérieur) inférieur ou égal à 2 cm, chanfreiné ou à bords arrondis.

Ces receveurs peuvent être à pente progressive, à pente intégrée et/ou avec un ressaut intérieur.



Le chevauchement admissible ou tolérable par l'espace de manoeuvre de l'espace douche, dépend du ressaut que celui-ci présente par rapport au reste de la salle d'eau.

Les schémas qui suivent, illustrent pour différents types de douche et pour différents profils, les chevauchements admissibles de l'espace de manoeuvre et de l'espace douche.

* Source : Cahier Technique du CSTB - Guide des salles d'eau accessibles

Version encastrée*
Réf. 0/0/-1 maxi Niveau sol 0 Dessus receveur 0 Intérieur receveur 0 à -1
L'espace de manoeuvre peut totalement chevaucher le receveur sur les parties où le ressaut est < 1 cm
Version posée ou semi encastrée*
Ressaut extérieur maxi : 2 cm
Réf. 0/2/0 Niveau sol 0 Dessus receveur 2 Intérieur receveur 0 bord à -0 centre
L'espace de manoeuvre peut chevaucher le receveur de 20 cm

LES SOLUTIONS PMR L'espace douche



Collection	Produit	Dimensions	Références	Les + produits
 Lifetime ⁽¹⁾	- Receveur rectangulaire en céramique	90 x 90 x 3,5 cm	6031A9	<ul style="list-style-type: none"> - Ultra plat, à poser ou à encastrer - Antidérapant Classe A - Norme NF
		100 x 100 x 3,5 cm	6031A1	
		100 x 80 x 3,5 cm	6041A0	
		120 x 80 x 3,5 cm	6041A1	
		120 x 90 x 3,5 cm ⁽²⁾	6041A2	
 Squaro	- Receveur rectangulaire en Quaryl [®] , matériau exclusif Villeroy & Boch	90 x 90 x 1,8 cm	UDQ0910SQR1V	<ul style="list-style-type: none"> - Ultra plat, à encastrer, - Antidérapant Classe A - Livré avec une bavette d'étanchéité + tube d'évacuation - Bonde intégrée
		100 x 100 x 1,8 cm	UDQ1010SQR1V	
		120 x 90 x 1,8 cm ⁽²⁾	UDQ1290SQR2V	
		140 x 90 x 1,8 cm ⁽²⁾	UDQ1490SQR2V	
		160 x 90 x 1,8 cm ⁽²⁾	UDQ1690SQR2V	
 Futurion Flat ⁽¹⁾	- Receveur rectangulaire en Quaryl [®] , matériau exclusif Villeroy & Boch	90 x 90 x 2,5 cm	UDQ0900FFL1V	<ul style="list-style-type: none"> - Ultra plat, à encastrer - Antidérapant Classe A - Livré avec une bavette d'étanchéité
		100 x 100 x 2,5 cm	UDQ1000FFL1V	
		100 x 80 x 2,5 cm	UDQ1800FFL2V	
		120 x 80 x 2,5 cm	UDQ1280FFL2V	
		120 x 90 x 2,5 cm ⁽²⁾	UDQ1290FFL2V	
		150 x 100 x 2,5 cm ⁽²⁾	UDQ1510FFL2V	
		140 x 90 x 2,5 cm ⁽²⁾	UDQ1490FFL2V	
		160 x 90 x 2,5 cm ⁽²⁾	UDQ1690FFL2V	
180 x 90 x 2,5 cm ⁽²⁾	UDQ1890FFL2V			

NB : LA GLISSANCE DES RECEVEURS

La loi ne spécifie pas de règles. Néanmoins, Villeroy & Boch utilise une norme de carrelage pour évaluer l'antidérapance de ses receveurs, la norme allemande, DIN 51097. Cette norme qualifie le caractère anti-dérapant sur une pente. Il est ensuite attribué une note allant de C à A.

Pour noter un produit de revêtement de sol, une personne effectue le test en marchant sur une pente recouverte avec le revêtement à tester. Le sol est ensuite recouvert d'huile. La pente est progressivement accentuée et quand la personne ne se sent plus en sécurité, tout est arrêté et l'angle d'inclinaison de la pente est enregistré.

DIN 51097 NORME POUR LES PIEDS NUS

	Angle d'inclinaison
	Classe A $\geq 12^\circ$ (PN 12)
	Classe B $\geq 18^\circ$ (PN 18)
	Classe C $\geq 24^\circ$ (PN 24)



1) Les receveurs Lifetime et Futurion Flat sont à poser ou à encastrer. Une mise en œuvre particulière permet d'obtenir un ressaut intérieur et extérieur maximal de 2 cm, rendant ainsi ces receveurs accessibles, conformément à la réglementation R111-18-2 du code de la construction et de l'habitation. Dans le cas d'un encastrement à fleur, le ressaut extérieur est nul.

2) Recommandés en cas de douche accessible.

LES SOLUTIONS PMR Les cabinets d'aisance



Cuvette Targa Architectura Vita

EXIGENCES RÉGLEMENTAIRES ERP (ART.12)

Un cabinet d'aisance aménagé doit comporter, en dehors du débattement de porte :

- Un espace d'usage 0,80/1,30 m situé latéralement par rapport à la cuvette et un espace de manœuvre avec possibilité de demi-tour diamètre 1,50 m.
- Un lave-mains dont le plan supérieur est situé à une hauteur de 0,85 m maximum du sol.
- La surface d'assise (abattant inclus) est située à une hauteur comprise entre 0,45 et 0,50 m.
- Une barre d'appui latérale permettant le transfert et le relevage doit être prévue à côté de la lunette.

Recommandations d'usage : l'axe de la cuvette doit être positionné à une distance de 0,35 à 0,40 m du mur latéral où est fixée la barre d'appui et à une distance de 0,40 à 0,50 m du mur où est fixée la cuvette.

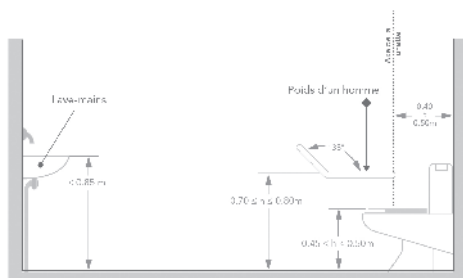

Collection*	Produit	Dimensions	Références	Les + produits
Targa Architectura Vita	- Cuvette à fond creux rallongée et suspendue - Abattant à cale spéciale Quick Release et Soft Closing	37 x 71 cm	567810 9M51B1	- Manchette d'alimentation prolongée incluse. - L'abattant à cale spéciale permet une meilleure stabilité
O.Novo Vita	- Cuvette à fond creux rallongée et suspendue - Abattant standard - Abattant à cale spéciale	36 x 70 cm	760110 882361 882161	- Manchette d'alimentation prolongée incluse. - Norme NF
Combipack O.novo Vita	Ensemble WC O.novo avec cuvette surélevée	36 x 67,5 cm	7683H7	- Assise surélevée de 7 cm, soit 46 cm du sol sans abattant - Fixation par 4 vis pour une meilleure stabilité - Norme NF
O.novo	- Cuvette indépendante - Abattant standard - Abattant à cale spéciale	36 x 48 cm	668310 882361 882161	- Fixation par 4 vis pour une meilleure stabilité - Norme NF - Assise surélevée de 7 cm, soit 46 cm du sol sans abattant - L'abattant à cale spéciale permet une meilleure stabilité
Targa Architectura Compact	Lave-mains	53 x 25 cm	537325 avec trop plein	- Trous de robinetterie latéraux pré-perçés pour robinetterie à droite ou à gauche
Targa Architectura Compact		52,5 x 25 cm	537326 sans trop plein	
Targa Architectura Compact		36,5 x 26 cm	537335 avec trop plein	- Pour robinetterie à droite
O.novo		36 x 26 cm	537336 sans trop plein	
O.novo		50 x 25 cm	536150 avec trop-plein	- Trous de robinetterie latéraux pré-perçés pour robinetterie à droite ou à gauche - Norme NF
O.novo		50 x 25 cm	536151 sans trop-plein	
O.novo		36 x 27,5 cm	536036 avec trop-plein	
O.novo		36 x 27,5 cm	536037 sans trop-plein	

* Disponible également en Ceramicplus, traitement de la céramique facilitant l'entretien.
Toutes les cuvettes proposées ci-dessus sont disponibles sans trou d'abattant.

LES SOLUTIONS PMR Les lavabos



Lavabo Lifetime

EXIGENCES RÉGLEMENTAIRES ERP (ART.12)

Les lavabos devront être choisis pour un usage en position assise comme debout :

- Un lavabo accessible doit permettre un vide en partie inférieure d'au-moins 0,30 m de profondeur, $\geq 0,60$ m de largeur et 0,70 m de hauteur permettant le passage des pieds et des genoux d'une personne en fauteuil roulant.
- Le choix de l'équipement ainsi que le choix et le positionnement de la robinetterie doivent permettre un usage complet du lavabo en position assise.

Recommandations d'usage :

- Lavabo à rebord et autoportant (NB : la solidité du support mural devra être assurée)
- Le siphon du lavabo sera de préférence déporté
- En entrée de pièce, décaler le lavabo de 20 cm de l'angle

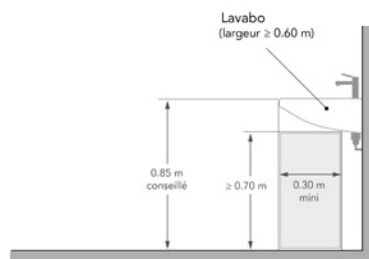

Collection*	Produit	Dimensions	Références	Les + produits
Lifetime	Lavabo 60 cm	60 x 52 cm	517460 avec trop plein 517461 sans trop plein	<ul style="list-style-type: none"> - Lavabo extra-plat - Poignées de préhension - Larges plages de dépose - Trop-plein invisible (en option) pour une hygiène parfaite
	Lavabo 70 cm	70 x 53,5 cm	517470 avec trop plein 517471 sans trop plein	
	Lavabo 80 cm	80 x 54 cm	517480 avec trop plein 517481 sans trop plein	
Targa Architectura Vita	Lavabo 65 cm	65 x 55 cm	517867 avec trop plein 517868 sans trop plein	<ul style="list-style-type: none"> - Lavabo extra-plat - Larges plages de dépose
O.Novo Vita	Lavabo 60 cm	60 x 49 cm	711963 avec trop plein 711961 sans trop plein	- Norme NF
	Lavabo 70 cm	70 x 56 cm	711901 avec trop plein 711903 sans trop plein	

* Disponible également en Ceramicplus, traitement de la céramique facilitant l'entretien.
 - Les modèles en 65, 70 et 80 cm sont aussi disponibles en version 5 positions de robinetterie.
 - Les modèles sans trop plein doivent être équipés d'une bonde ne pouvant pas être fermée.



Poignées de préhension sous le lavabo Lifetime

LES COLLECTIVITÉS

les ensembles/les cuvettes indépendantes
cuvettes suspendues/les sièges à la turque
les lavabos/les timbres d'office/les bacs à laver
les déversoirs/les packs urinoirs/les urinoirs

Des produits fonctionnels et de qualité conçus
pour les besoins des collectivités.



LES COLLECTIVITÉS les cuvettes



CUVETTE INDÉPENDANTE O.NOVO VITA
(EX TARGA VITA)

Cuvette indépendante O.novo Vita

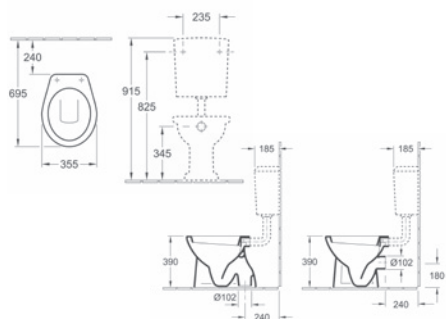

- 7618 10 XX** Cuvette 355 x 455 mm. Sortie horizontale
7618 01 XX Cuvette 355 x 455 mm. Sortie verticale
7794 21 XX Réservoir indépendant avec mécanisme EcoFlush chromé
8823 61 XX Abattant coordonné avec charnières chromées
8824 61 XX Abattant coordonné avec axe reliant les 2 charnières Charnières chromées reliées

360°
ORANGE



CUVETTE POUR ENFANT SANS ABATTANT AVEC
ASSISE CÉRAMIQUE O.NOVO VITA (EX TARGA VITA)

Hauteur 300 mm.

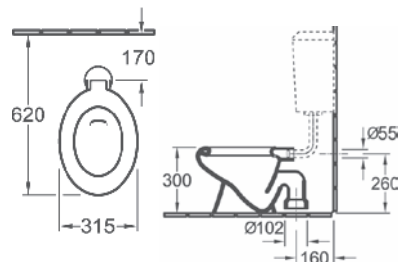

- 7646 03 XX** Cuvette 315 x 510 mm. Sortie verticale
7794 21 XX Réservoir indépendant avec mécanisme EcoFlush chromé 3/6L

360°
ORANGE



CUVETTE SUSPENDUE SURÉLEVÉE
O.NOVO VITA (EX TARGA CLASSIC VITA)

Transformez votre WC standard en WC surélevé ! Une assise plus haute de 7 cm pour s'asseoir et se relever avec facilité.
Hauteur 46 cm.

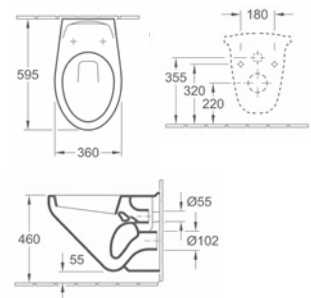

- 6695 10 XX** 360 x 595 mm. Sortie horizontale
8823 61 XX Abattant coordonné avec charnières chromées
8821 61 XX Abattant coordonné avec cales spéciales pour une meilleure stabilité latérale

360°
ORANGE



CUVETTE SUSPENDUE POUR ENFANT
O.NOVO VITA (EX TARGA CLASSIC VITA)

Hauteur 350 mm.

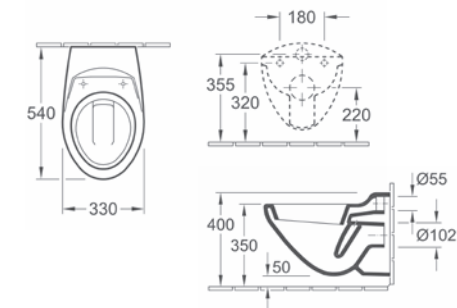

- 7602 10 XX** 330 x 540 mm. Sortie horizontale
8820 61 XX Abattant coordonné avec charnières chromées

360°
ORANGE

LES COLLECTIVITÉS les cuvettes suspendues/les sièges/les lavabos



CUVETTE SUSPENDUE AVEC ASSISE CÉRAMIQUE O.NOVO
(EX TARGA PRO)

Assise céramique à bords larges. Sans trou pour abattant.

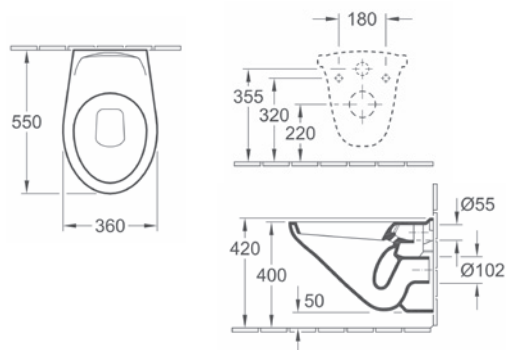

7677 10 XX 360 x 550 mm. Sortie horizontale



Hygiène parfaite assurée par émaillage intérieur du siphon et sous bride

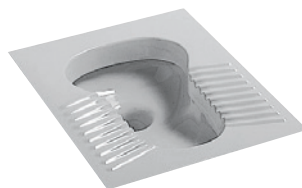

SIÈGE À LA TURQUE O.NOVO
(EX TARGA PRO)

À encastrer.

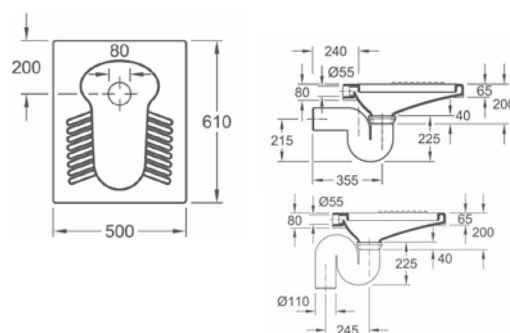

7662 00 XX 500 x 610 mm
9448 00 00 Sortie verticale. Siphon en plastique
9449 00 00 Sortie horizontale. Siphon en plastique



LAVABO COLLECTIF O.NOVO
(EX TARGA PRO)

Fixation par consoles, fixation par profilés en fer.

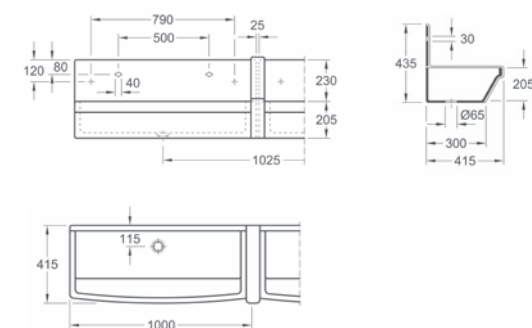

6820 00 XX 1000 x 205 x 415 mm
6821 00 XX Couvre-joint long
6822 00 XX Couvre-joint pour dossier
6823 00 XX Dossieret



Hygiène parfaite assurée par émaillage intérieur du siphon et sous bride

LES COLLECTIVITÉS les timbres/les bacs à laver/les déversoirs

TIMBRE D'OFFICE SIMPLE O.NOVO
(EX TARGA PRO)

Avec trop-plein.

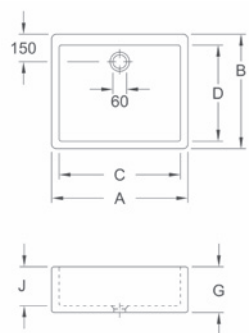

- 6321 00 XX** 495 x 170 x 400 mm
6322 00 XX 595 x 200 x 500 mm
6327 00 XX 695 x 200 x 500 mm
9428 10 61 Garniture de trop-plein indispensable

	A	B	C	D	G	J
632100	495	400	455	330	170	150
632200	595	500	555	430	200	180
632700	695	500	655	430	200	180

360°
ORANGE

TIMBRE D'OFFICE DOUBLE O.NOVO
(EX TARGA PRO)

2 cuves vastes et profondes avec trop-plein.

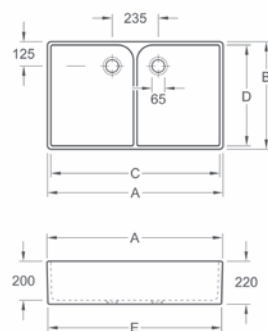

- 6331 00 XX** 795 x 220 x 500 mm
6332 00 XX 895 x 220 x 550 mm
9429 00 61 Garniture de trop-plein indispensable

	A	B	C	D	E
633100	795	500	760	465	785
633200	895	550	860	515	885

360°
ORANGE

BAC À LAVER O.NOVO
(EX TARGA PRO)

Trou de robinetterie à droite pré-percé. Trop-plein à gauche.

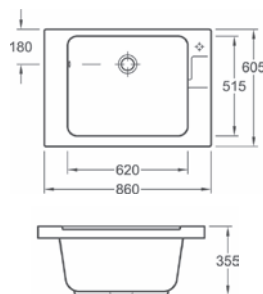

- 6922 10 XX** 860 x 355 x 605 mm
9426 10 61 Garniture de trop-plein indispensable

360°
ORANGE

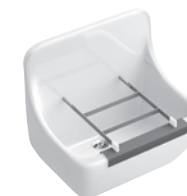
DÉVERSOIR O.NOVO
(EX TARGA PRO)

Sans trop-plein.

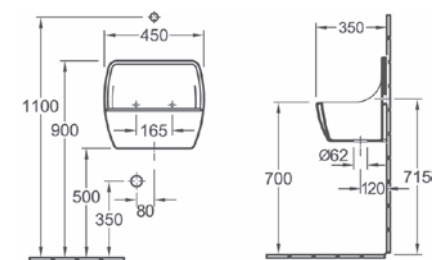

- 6912 00 XX** 450 x 400 x 350 mm
 Sans insertas
6912 01 XX 450 x 400 x 350 mm
 Avec insertas
9683 00 00 Grille porte-seau, set de fixation inclus

360°
ORANGE

LES COLLECTIVITÉS les urinoirs



COMBIPACK URINOIR O.NOVO (EX TARGA PRO)

Pack urinoir O.novo losange

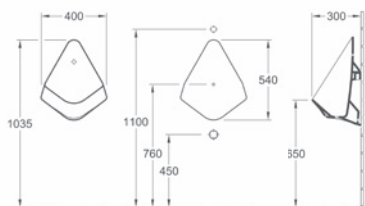

7530 H0 XX Pack urinoir O.novo losange
400 x 540 x 300 mm
Contenu du pack urinoir : urinoir, tubulure d'arrivée d'eau et grille métallique, robinet temporisé à fermeture automatique, siphon, kit de fixation, instructions d'installation

**360°
ORANGE**



URINOIR À ACTION SIPHONIQUE O.NOVO (EX TARGA PRO)

Urinoir O.novo à action siphonique

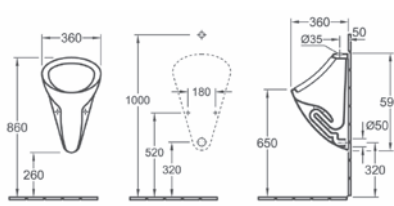

7502 00 XX 360 x 590 x 360 mm
Alimentation par le haut et évacuation cachée
7503 00 XX 360 x 610 x 350 mm
Alimentation et évacuation cachées
7504 00 XX 360 x 590 x 350 mm
Alimentation et évacuation apparentes

**360°
ORANGE**



URINOIR À ACTION SIPHONIQUE O.NOVO (EX TARGA PRO)

Dimensions réduites adaptées aux enfants.

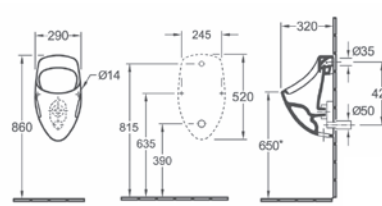

7508 00 XX 290 x 520 x 320 mm
Alimentation apparente
7507 00 XX 285 x 515 x 310 mm
Alimentation encastrée
9327 00 00 Vidage à action siphonique, volume 0,8 litres
évacuation apparente
9326 00 00 Vidage à action siphonique, volume 0,8 litres
évacuation cachée
Commande radar de rinçage proDetect :
9190 N0 00 sur secteur
9190 B0 00 avec piles
9190 57 00 Adaptateur pour alimentation secteur

**360°
ORANGE**



URINOIR À ACTION SIPHONIQUE O.NOVO (EX TARGA COMPACT)

Dimensions réduites adaptées aux enfants.
Sans couvercle.

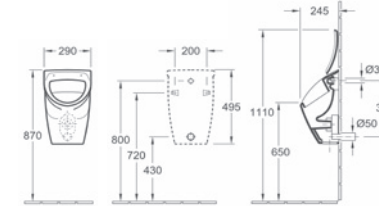

7557 00 XX 290 x 495 x 245 mm
Alimentation encastrée
9327 00 00 Vidage à action siphonique, volume 0,8 litres
évacuation apparente
9326 00 00 Vidage à action siphonique, volume 0,8 litres
évacuation cachée

Commande radar de rinçage proDetect :
9190 N0 00 sur secteur
9190 B0 00 avec piles
9190 57 00 Adaptateur pour alimentation secteur

**360°
ORANGE**

LES COLLECTIVITÉS les urinoirs

URINOIR À ACTION SIPHONIQUE
TARGA ARCHITECTURA

L'urinoir anti-éclaboussure avec ou sans grille céramique.
Set de fixation inclus.

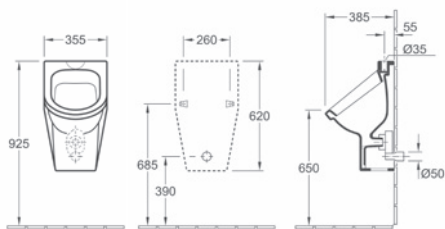

- 5573 00 XX** 350 x 620 x 385 mm
Alimentation apparente
- 5573 05 XX** 350 x 620 x 385 mm. Avec cible
Alimentation apparente
- 5574 20 XX** 355 x 620 x 385 mm avec grille céramique
Alimentation encastrée
- 5574 25 XX** 355 x 620 x 385 mm avec grille céramique.
Avec cible. Alimentation encastrée

Commande radar de rinçage proDetect :

- 9190 N0 00** sur secteur
- 9190 B0 00** avec piles
- 9190 57 00** Adaptateur pour alimentation secteur



ARCHITECTURA

Architectura est une nouvelle collection sur le niveau Blue, qui offre des solutions innovantes. Le choix de différentes formes pour chaque type de produit permet de créer une ambiance harmonieuse

Les **+**
Produits

- **Urinoirs ultra design : 2 formes au choix et bonde en céramique**

- **Hygiène : fixations cachées**

- **Pratique : Siphon démontable sans dépose de l'urinoir. Idéal pour la rénovation**

Voir aussi le coin toilettes page 9 et les vasques page 26



URINOIR DROIT ARCHITECTURA

Un urinoir ultra design et pratique. Idéal pour la rénovation.

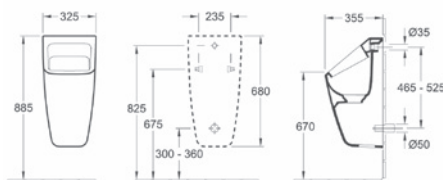

- 5587 00 XX** Urinoir droit, vidage complet inclus.
Cartouche de siphon et bonde en céramique inclus. Set pour fixations cachées inclus.
Siphon démontable sans dépose de l'urinoir.
Hauteur d'évacuation réglable.
Compatible avec le système de radar de rinçage Pro Detect 2.0.

87062000 Set 1 cartouche de rechange,
1 gant de protection et 1 sac plastique inclus

87061000 Set 10 cartouches de rechange, 2 gants de protection et 2 sacs plastique inclus



URINOIR ARRONDI ARCHITECTURA

Un urinoir ultra design et pratique. Idéal pour la rénovation.

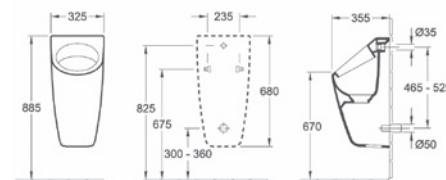

- 5586 00 XX** Urinoir arrondi, vidage complet inclus.
Cartouche de siphon et bonde en céramique inclus. Set pour fixations cachées inclus.
Siphon démontable sans dépose de l'urinoir.
Hauteur d'évacuation réglable.
Compatible avec le système de radar de rinçage Pro Detect 2.0.

87062000 Set 1 cartouche de rechange,
1 gant de protection et 1 sac plastique inclus

87061000 Set 10 cartouches de rechange, 2 gants de protection et 2 sacs plastique inclus



LE COIN CUISINE

les éviers

Toute l'expérience et le savoir-faire de Villeroy & Boch au service de la cuisine.

Des éviers élégants, des cuves larges et profondes, de la céramique résistante au chaud et au froid... Villeroy & Boch propose une large gamme de produits et des solutions adaptées à tous les besoins.



LE COIN CUISINE - Tableau récapitulatif Éviers

	Largeur (en mm)	Nombre de cuves			Egouttoir	Vide-sauce	Meuble sous-évier Dimensions (cm)	
		1 cuve	1,5 cuves	2 cuves				
Cuve sous-plan	545		Subway XU - P 440 mm				60	
			6758 01 XX / 6758 02 XX					
Méthode de pose	475	Subway XS - P 510 mm					45	
		6781 01 XX / 6781 02 XX						
	620	Subway XM - P 510 mm					x	60
		6780 01 XX / 6780 02 XX						
	800	Flavia 45					x	45
		3306 01 XX / 3306 02 XX						
	860	Flavia 50					x	50
		3305 01 XX / 3305 02 XX						
	920	Targa 50 - P 510 mm						50
		6771 01 XX						
		Tudor -P 510 mm						50
	920	6761 01 XX / 6761 03 XX						
		Flavia 60					x	60
		3304 01 XX / 3304 02 XX						
	1000	Targa 60 - P 510 mm					x	60
		6753 01 XX						
		Subway 60 XL - P 510 mm						60
			Subway 60 XR - P 510 mm					60
	1000							60
								60
	1000	Mogador - P 600 mm						50
		6738 03 XX						
1120			Nestor + - P 510 mm				80	
			3391 01 XX					
			Targa 80 - P 510 mm				80	
1120			6752 01 XX					
			Subway 80 - P 510 mm				80	
1160			6726 01 XX / 6726 02 XX					
							80	
1220			Windsor + - P 600 mm				80	
			3390 01 XX					
Module	895			Evier Tradition - P 630 mm		x	90	
				6323 91 XX / 6323 92 XX				

01 : Vidage manuel 02 : Vidage automatique 03 : Bonde à bouchons XX : A remplacer par le code coloris P : profondeur

LE COIN CUISINE - Palette de coloris éviers et codes couleurs



Villeroy & Boch vous propose un large choix de coloris et vous assure de nombreuses possibilités de combinaisons des plans de travail, du carrelage, de la robinetterie et des accessoires.

Coloris pour éviers **Classicline**



I5 Sable



KR Crème

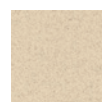

I3 Grani-crème



KD Fossile



I2 Cappuccino



FU Ivory



I4 Graphite



S3 Edelweiss



KB Latte Macchiato



R1 Blanc

Coloris pour éviers **Trendline**



KW La Rose



KT White Pearl

Coloris pour éviers **Premiumline**



KE Métallique crème



FV Monroe



J0 Chromite



TR Timber



S5 Ebony



S0 Glossy Black*



KS Espresso

Coloris pour éviers **Targa/Nestor Plus/Mogador/Windsor Plus**



01 Blanc



73 Sable



48 Grani-crème

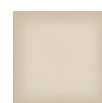

31 Cappuccino



25 Virginia flammé



36 Glossy Black**

* Disponible pour les éviers Condor et Subway. ** Disponible pour les éviers Targa. Veuillez consulter le tarif 2013 Villeroy & Boch complet pour connaître la disponibilité des coloris pour les différents modèles d'éviers.

LE COIN CUISINE les éviers



EVIER TRADITION

Vide-sauce transparent inclus. Set de fixation pour montage avec meuble sous-évier. Ceramicplus de série.

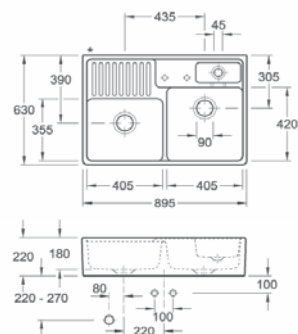

- 6323 91 XX** 895 x 220 x 630 mm Vidage manuel chromé
6323 92 XX 895 x 220 x 630 mm Vidage automatique chromé



EVIER SUBWAY 80

Evier céramique réversible à encastrer par dessus. Ceramicplus de série.

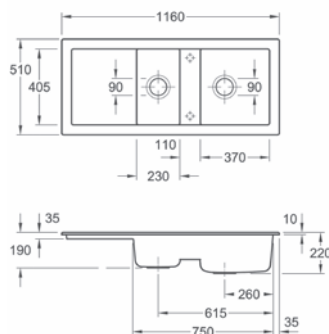

- 6726 01 XX** 1160 x 510 mm avec vidage manuel, chromé
6726 02 XX 1160 x 510 mm avec vidage automatique, chromé



EVIER SUBWAY 60 XL

Evier céramique à encastrer par-dessus. Ceramicplus de série.

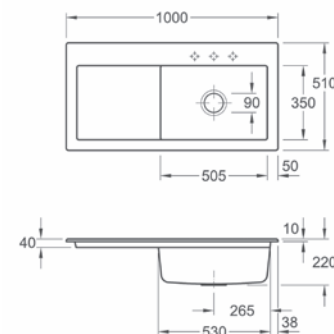

- 6719 01 XX** 1000 x 510 mm Vidage manuel chromé, égouttoir à gauche
6718 01 XX 1000 x 510 mm Vidage manuel chromé, égouttoir à droite
6719 02 XX 1000 x 510 mm Vidage automatique chromé, égouttoir à gauche
6718 02 XX 1000 x 510 mm Vidage automatique chromé, égouttoir à droite

LE COIN CUISINE les éviers



EVIER SUBWAY 60 XR

Evier céramique à encastrer par-dessus. 1000 x 510 mm.

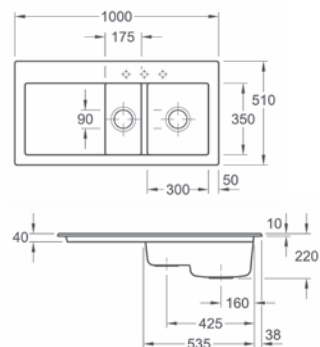

Evier avec vidage manuel, chromé

6721 01 XX 1000 x 510 mm. Egouttoir à gauche

6720 01 XX 1000 x 510 mm. Egouttoir à droite

Evier avec vidage automatique, chromé

6721 02 XX 1000 x 510 mm. Egouttoir à gauche

6720 02 XX 1000 x 510 mm. Egouttoir à droite



EVIER SUBWAY 60 XM

Evier céramique à encastrer par-dessus.

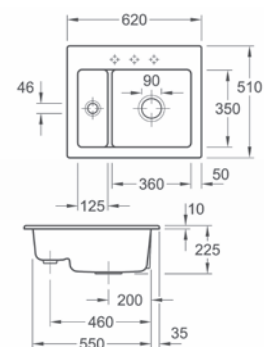

6780 01 XX 620 x 510 mm
avec vidage manuel, chromé

6780 02 XX 620 x 510 mm
avec vidage automatique, chromé



EVIER SUBWAY XS

Evier céramique à encastrer par-dessus.

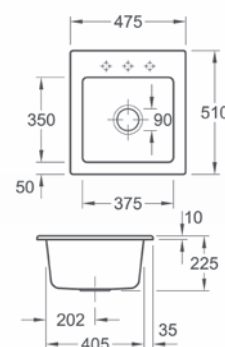

6781 01 XX 475 x 510 mm
avec vidage manuel, chromé

6781 02 XX 475 x 510 mm
avec vidage automatique, chromé



EVIER SUBWAY XU

Evier céramique à encastrer par-dessus.

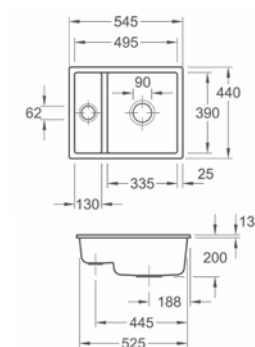

6758 01 XX 545 x 510 mm
avec vidage manuel, chromé

6758 02 XX 545 x 510 mm
avec vidage automatique, chromé

LE COIN CUISINE les évier



EVIER FLAVIA 60

Évier en céramique réversible. Pour meuble sous évier de 600 mm. A encastrer par le dessus.

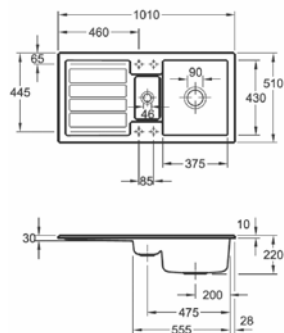

3304 01 XX 1010 x 510 mm, vidage manuel chromé
3304 02 XX 1010 x 510 mm, vidage automatique chromé



EVIER FLAVIA 50

Évier en céramique réversible. Pour meuble sous évier de 500 mm. A encastrer par le dessus.

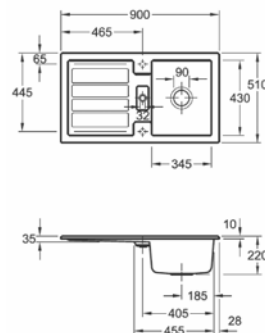

3305 01 XX 900 x 510 mm, vidage manuel chromé
3305 02 XX 900 x 510 mm, vidage automatique chromé



EVIER FLAVIA 45

Évier en céramique réversible. Pour meuble sous évier de 450 mm. A encastrer par le dessus.

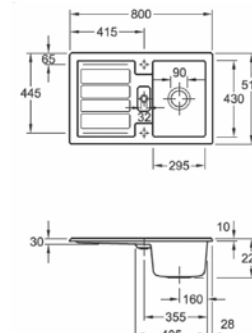

3306 01 XX 800 x 510 mm, vidage manuel chromé
3306 02 XX 800 x 510 mm, vidage automatique chromé

LE COIN CUISINE les évier



EVIER TARGA 80

Evier céramique réversible complet avec vidage manuel chromé. 2 cuves pour meuble sous évier de 800 mm. A encastrer par-dessus. Non disponible en Ceramicplus.

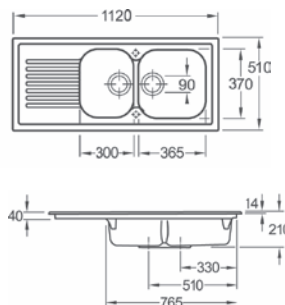

6752 01 XX 1120 x 510 mm



EVIER TARGA 60

Evier céramique réversible complet avec vidage manuel chromé. Une cuve et un vide sauce. Pour meuble sous évier de 600 mm. A encastrer par-dessus. Non disponible en Ceramicplus.

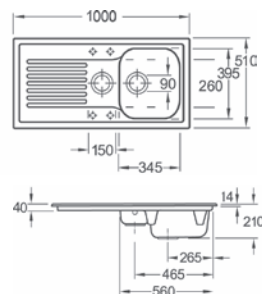

6753 01 XX 1000 x 510 mm



EVIER TARGA 50

Evier céramique réversible complet avec vidage manuel chromé. Une cuve pour meuble sous évier de 500 mm. A encastrer par-dessus. Non disponible en Ceramicplus.

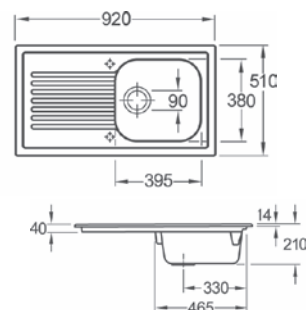

6771 01 XX 920 x 510 mm



BLOC ÉVIER AVEC PORTE-ÉPONGE O.NOVO

Avec égouttoir et porte-savon à gauche.

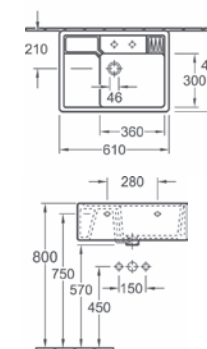

6343 00 XX 610 x 200 x 450 mm

9679 00 00 570 x 600 mm meuble sous évier (en option)

LE COIN CUISINE les éviers



EVIER NESTOR PLUS

Evier en céramique réversible avec vidage manuel chromé. Pour meuble sous évier de 800 mm. A encastrer par le dessus.

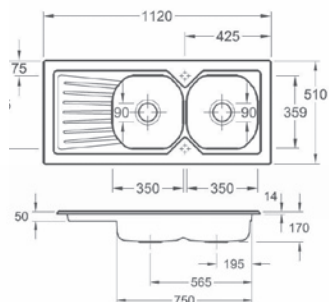

3391 01 XX 1120 x 510 mm



EVIER TUDOR

Evier céramique complet réversible avec bonde à bouchon chromé. Pour meuble sous évier de 500 mm. A encastrer par-dessus. Non disponible en Ceramicplus.

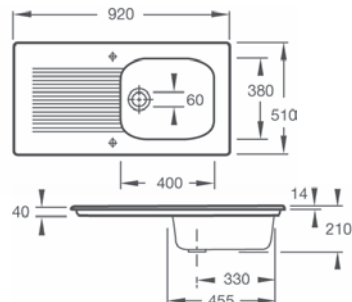

6761 03 XX 920 x 510 mm



EVIER WINDSOR PLUS

Evier en céramique réversible avec vidage manuel chromé. Pour meuble sous évier de 800 mm. A encastrer par le dessus.

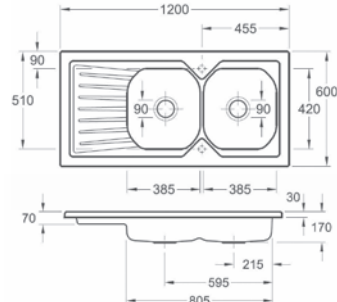

3390 01 XX 1200 x 600 mm



EVIER MOGADOR

Table-évier céramique réversible à bouchon chromé. A poser. Non disponible en Ceramicplus.

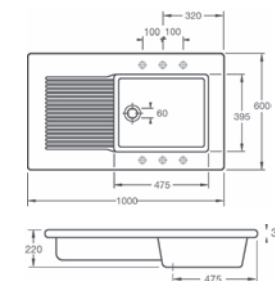

6738 03 XX 1000 x 600 mm

LA ROBINETTERIE





Villeroy & Boch offre un large choix de robinetterie de haute qualité pour un usage pratique au quotidien





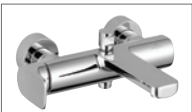

A compter du 1er janvier 2013, la commercialisation de la robinetterie Villeroy & Boch sur le marché français sera gérée par la Société Dornbracht spécialiste de la robinetterie. Ce changement a pour objectif de mettre en cohérence le modèle français avec les autres pays et de permettre une simplification de l'ensemble du processus de commercialisation.

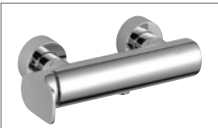

LA ROBINETTERIE

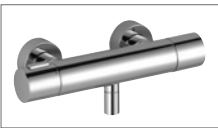
	Lavabo	
	Mitigeur	
CULT	 33500960-00	 33534960-00
SUBWAY	 33500935-00	

	Baignoire	
	Mitigeur	Douchette à mains
CULT	 33200960-00	 26403960-00
SUBWAY	 33200935-00	 26403935-00

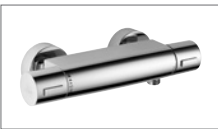
	Douche			
	Mitigeur monocommande bain/ douche avec inverseur	Mitigeur pour montage mural	Douchette à mains	Pomme de douche arrosoir
CULT	 36115960-00	 33300960-00	 26403960-00	 28549960-00
		 34440979-00	 27806960-00	
SUBWAY		 33300935-00	 26403935-00	
		 34440935-00		



GUSTAVSBERG VOLTA

les ensembles/les cuvettes/les lavabos
les lave-mains/les baignoires/les urinoirs

La collection entrée de gamme par excellence.
Elle permet de composer une salle de bains personnalisée
à un excellent rapport qualité/prix, aussi bien sur des
projets de logements publics que dans la construction
privée.



GUSTAVSBERG-VOLTA les cuvettes



COMBIPACK VOLTA

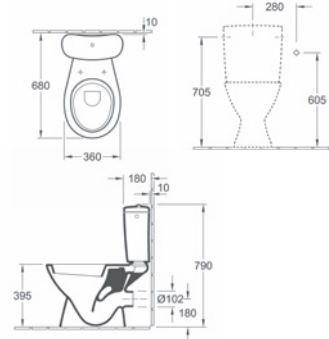

7G66 H1 XX Combipack sortie horizontale
Contient :
Cuvette sur pied 360 x 670 mm **7G66 10**
Réservoir **7G76 21**
Abattant **9893 G1 01**

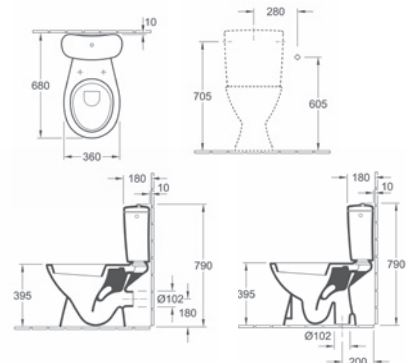
CUVETTE À FOND CREUX VOLTA
POUR ENSEMBLE W.C.

7G66 01 XX 360 x 670 mm. Sortie verticale
7G66 10 XX 360 x 670 mm. Sortie horizontale
7G76 21 XX Réservoir, alimentation latérale
Mécanisme à touche Eco Flush Chromé
7G76 51 XX Réservoir, alimentation latérale
Mécanisme à bouton poussoir Chromé
9893 G1 XX Abattant charnières en plastique blanc



CUVETTE À FOND CREUX VOLTA

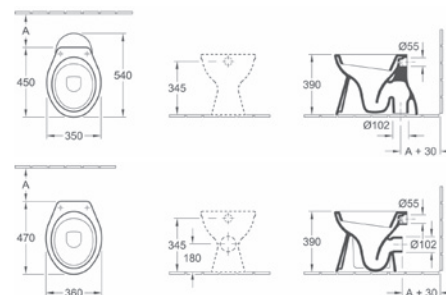

A = en fonction de la chasse d'eau utilisée

7G64 01 XX 350 x 540 mm. Sortie verticale
7G64 10 XX 360 x 470 mm. Sortie horizontale
9893 G1 XX Abattant charnières en plastique blanc



CUVETTE SUSPENDUE À FOND CREUX VOLTA

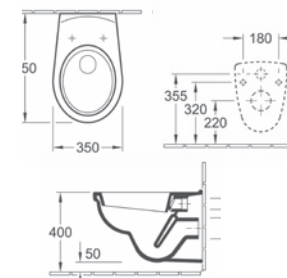

7G65 10 XX 350 x 550 mm
Modèle suspendu. Sortie horizontale
Fixation par 2 boulons M12 x 150 mm
9893 G1 XX Abattant charnières en plastique blanc

GUSTAVSBERG-VOLTA les urinoirs/les vasques/les lavabos/les lave-mains



VASQUE VOLTA

Avec trop-plein. Pour robinetterie à 3 trous.
Trou de robinetterie central percé.

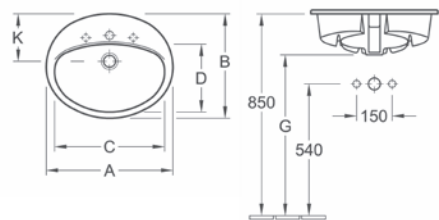

7G28 60 XX 605 x 485 mm
7G28 53 XX 535 x 440 mm. Pour robinetterie monotrou

	A	B	C	D	G	K
7G2860	605	485	510	300	665	215
7G2853	530	435	450	270	670	200



LAVABO VOLTA

Pour robinetterie à 3 trous. Trou de robinetterie central percé avec trop-plein. Fixation par 2 boulons M10 x 120 mm.

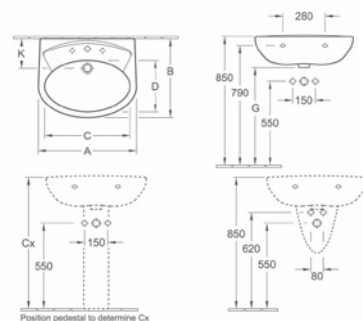

7G20 60 XX 600 x 485 mm
7G20 55 XX 550 x 445 mm
7G02 00 XX Colonne
7G01 00 XX Cache-siphon,
fixation par 2 vis à tête ronde 6 x 90 mm

	A	B	C	D	G	K
7G2060	610	510	515	325	640	195
7G2055	550	445	470	285	645	180



LAVE-MAINS VOLTA

Trou de robinetterie central percé avec trop-plein.
Fixation par 2 boulons M10 x 120 mm.

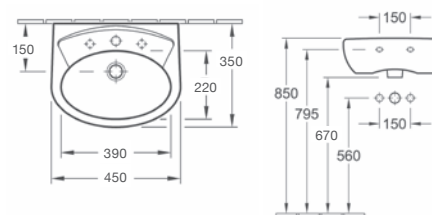

7G35 45 XX 450 x 350 mm. Pour robinetterie monotrou



LAVE-MAINS VOLTA

Trous de robinetterie latéraux pré-percés avec trop-plein.
Fixation par 2 boulons M10 x 120 mm.

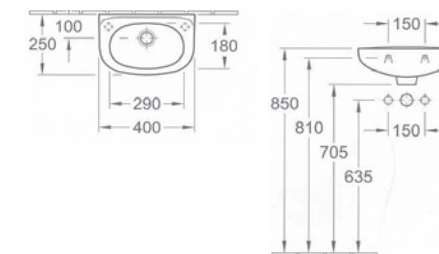

7G36 40 XX 400 x 250 mm. Pour robinetterie monotrou

GUSTAVSBERG-VOLTA les lave-mains/les bidets/les baignoires



URINOIR VOLTA À ACTION SIPHONIQUE

Urinoir Volta à action siphonique.



Schéma technique du 7G50 00 XX

- 7G50 00 XX** 320 x 545 x 340 mm. Alimentation apparente
- 9932 00 00** Nez d'alimentation (option)
- 9327 00 00** Vidage spécial à action siphonique (option)
- 7G51 00 XX** 320 x 545 x 340 mm. Alimentation encastrée
- 9933 00 00** Tubulure d'alimentation (option)
- 9326 00 00** Vidage spécial à action siphonique (option)
- 9970 00 00** Fixations en option

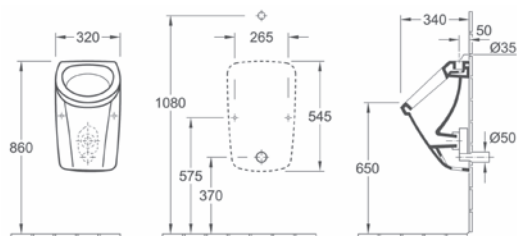

BIDET VOLTA

Bidet Volta.

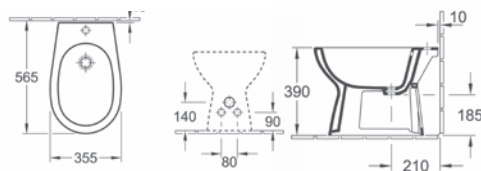

- 7G40 00 XX** 355 x 555 mm. Pour robinetterie monotrou
- Trou de robinetterie percé
- Fixation par 2 vis à tête ronde 6 x 80 mm



BAIGNOIRE VOLTA RECTANGULAIRE

Baignoire en acrylique, fonctionnelle, adaptable à tous types de projets. Fond antidérapant. Des poignées sont moulées dans la masse. Baignoire livrée avec son jeu de pieds.

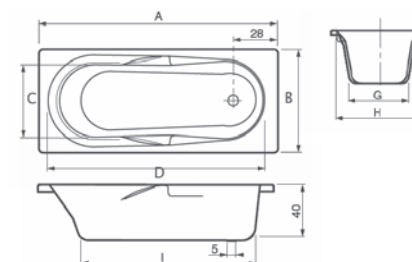

- UBT167CAA AW** 1600 x 750 mm
- UBT177CAA AW** 1700 x 700 mm
- UBT170CAA AW** 1700 x 750 mm

	A	B	C	D	G	H	H
UBT167CAA AW	1600	700	50	142,5	42	63	118
UBT177CAA AW	1700	700	50	152,5	42	63	128
UBT170CAA AW	1700	750	53	152,5	45	67	128

INSTRUCTIONS DE MONTAGE

Montage sanitaire/montage receveurs Quarryl®/
montage receveurs céramique /montage baignoires

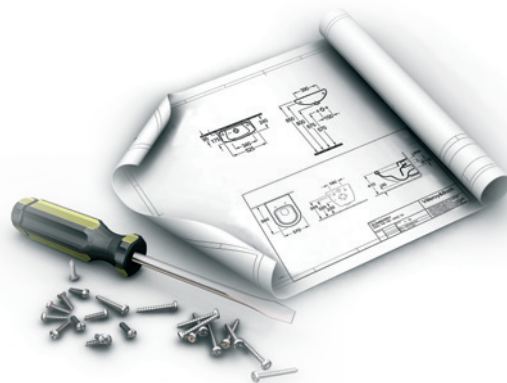

EXEMPLE D'AMÉNAGEMENT PRIVATIF

Veuillez lire attentivement ces instructions avant de procéder au montage. Des plans manquant de clarté, des erreurs, d'éventuelles modifications de modèles dont l'installateur n'aurait pas encore pris connaissance peuvent, le cas échéant, entraîner des montages erronés.

Il est donc recommandé, notamment en cas de chantiers importants ou de montages en série, de nous consulter ou vérifier le site Internet professionnel pour s'assurer du caractère actuel des côtes de montage imprimées ou de procéder à une comparaison avec un élément de la production en cours.

Les conseils d'applications figurant dans nos publications ou instructions de mise en œuvre écrites, de même que les conseils verbaux de notre personnel ne sont en aucun cas une base de recours juridique. Ces informations pourront être actualisées en fonction de futures améliorations techniques.

INSTRUCTIONS DE MONTAGE SANITAIRE

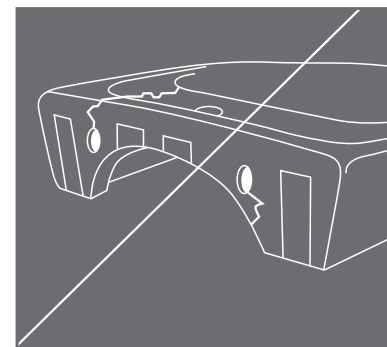

1. éviter les cassures au montage

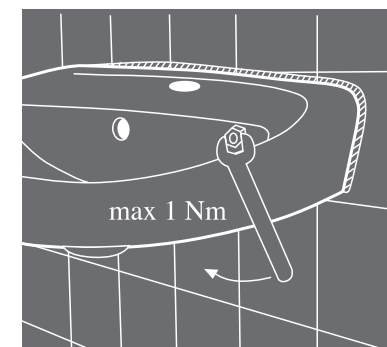

2. agent de séparation, savon noir p.ex.

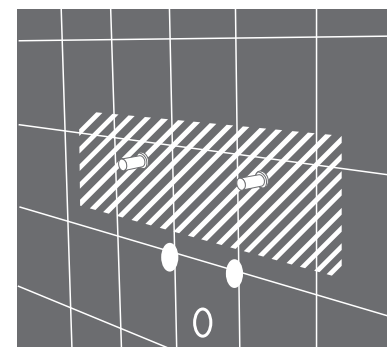

3. surface de montage : ciment portland, ciment blanc

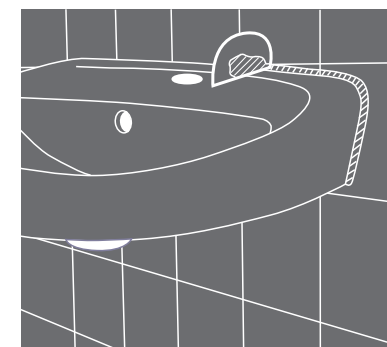

4. monter l'appareil sanitaire, serrer légèrement

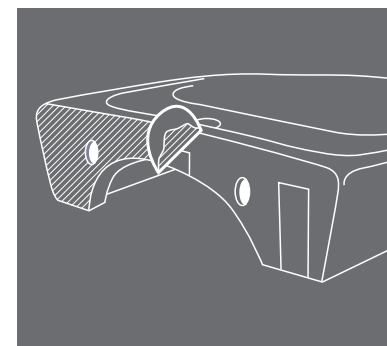

5. nettoyer les raccords

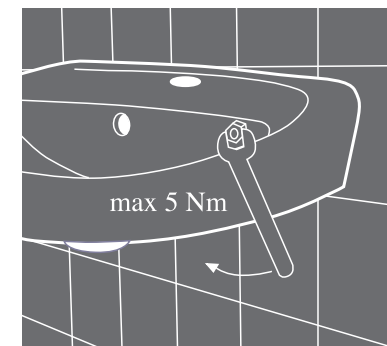

6. serrer en douceur

INSTRUCTIONS DE POSE DES RECEVEURS FUTURION FLAT/SQUARO

RECEVEURS FUTURION FLAT

Le receveur Futurion Flat peut s'installer dans tout type de salle de bains (rénovation, neuf) seul ou avec un jeu de pieds standard ou en utilisant le kit d'installation en option.

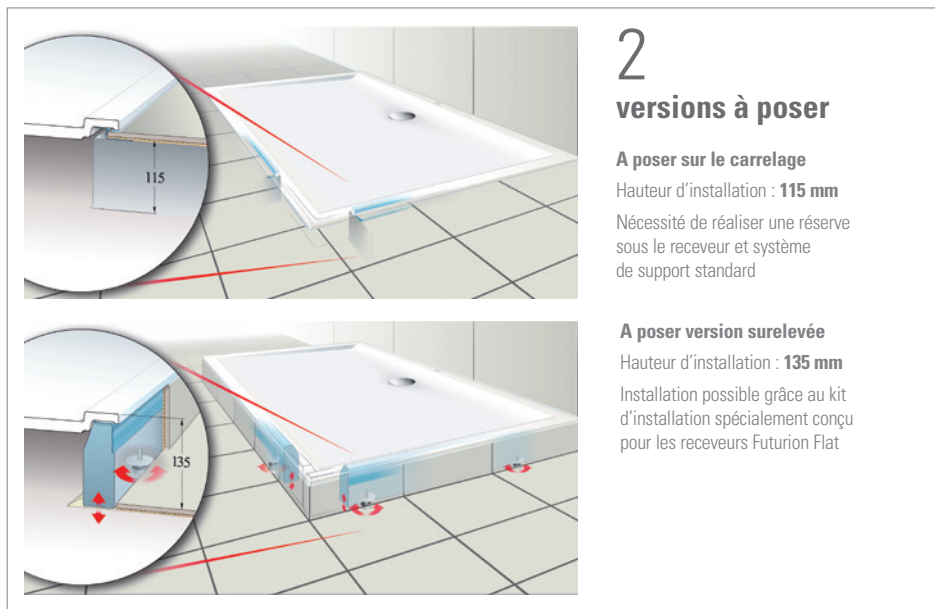

Le nouveau kit d'installation simplifie et sécurise l'installation des receveurs grâce à ses pieds réglables. Tous les outils d'installation nécessaires sont inclus dans le kit.

RECEVEURS SQUARO

Villeroy & Boch propose une installation particulièrement simplifiée, permettant d'installer très rapidement le receveur extraplat en Quarryl®, livré prêt à installer. Grâce à sa faible épaisseur, ce receveur peut être, pour la plupart des cas, intégré à fleur de sol. Le receveur est livré en kit complet : c'est un receveur «tout en un».

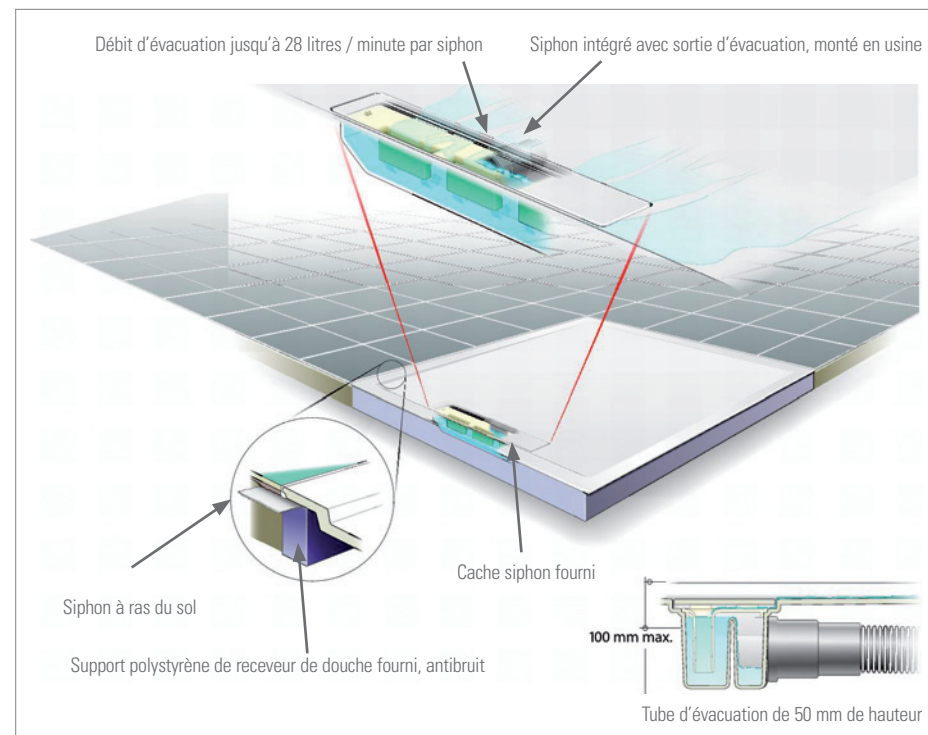

- Faible hauteur de 10 cm seulement, siphon compris : facilite l'encastrement à fleur
- Bonde intégrée : permet d'éviter les risques de fuite
- Tube d'évacuation : prévoir uniquement la pente pour l'écoulement
- Bande de mousse fixante : pour bien stabiliser et fixer les supports au sol
- Support en polystyrène : pour venir poser le receveur directement à fleur de carrelage
- Bande d'étanchéité : pour éviter l'écoulement de l'eau entre le carrelage et les joints de silicone

POSE DES RECEVEURS CÉRAMIQUE O.NOVO ET SUBWAY

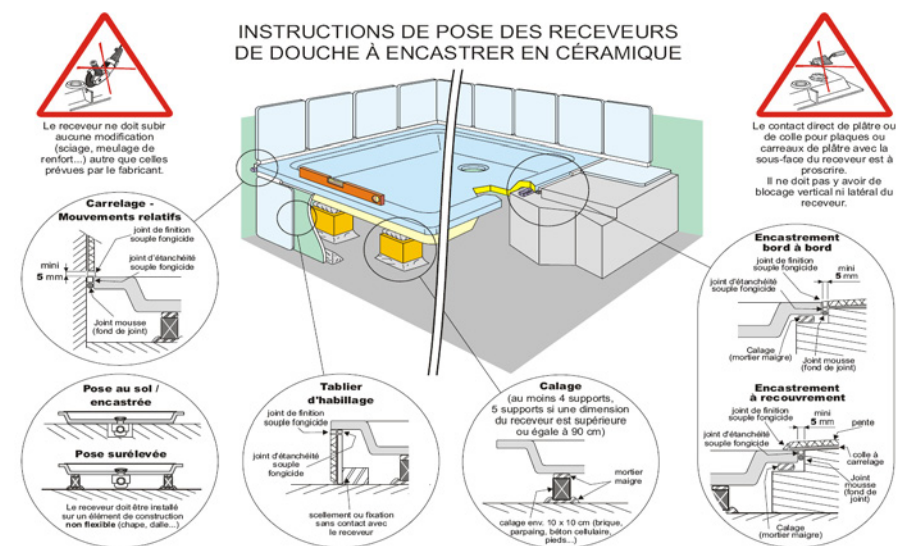
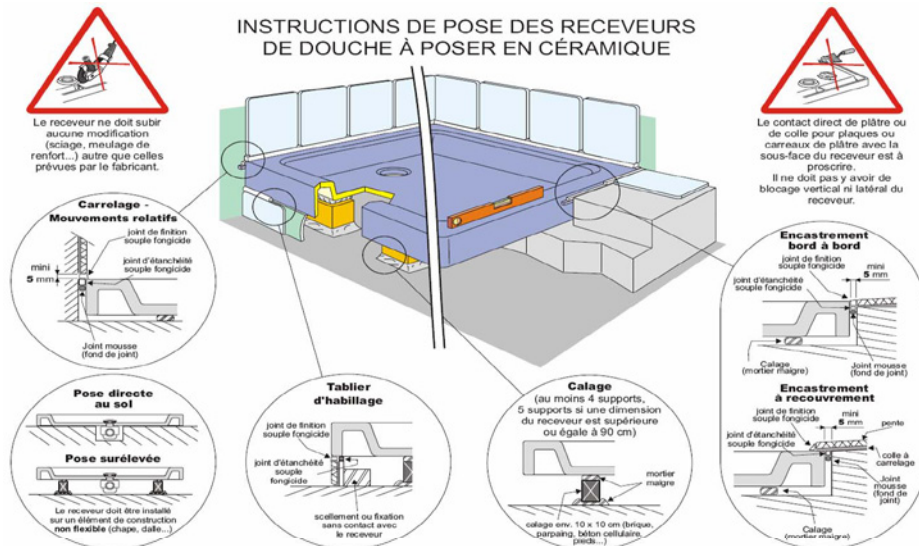

Veillez respecter les consignes d'installation de ce produit conformément à la notice explicative.

Attention : en cas de non-respect de ces instructions et de chute de l'utilisateur, le receveur peut se casser et entraîner de sérieuses blessures.

- Vous trouverez au dos du produit l'indication de la position ainsi que le nombre de supports nécessaires à l'installation. Cette indication doit être scrupuleusement suivie.
- Sont à respecter : la distance entre le carrelage et le receveur ainsi que le joint d'étanchéité souple fongicide qui doit être mis en place entre les bords du receveur et les cloisons.

Merci de laisser la notice de montage sur le receveur durant toute la durée de la pose afin que tous les corps de métiers puissent en prendre connaissance.



Veillez respecter les consignes d'installation de ce produit conformément à la notice explicative.

Attention : en cas de non-respect de ces instructions et de chute de l'utilisateur, le receveur peut se casser et entraîner de sérieuses blessures.

- Vous trouverez au dos du produit l'indication de la position ainsi que le nombre de supports nécessaires à l'installation. Cette indication doit être scrupuleusement suivie.
- Sont à respecter : la distance entre le carrelage et le receveur ainsi que le joint d'étanchéité souple fongicide qui doit être mis en place entre les bords du receveur et les cloisons.

Merci de laisser la notice de montage sur le receveur durant toute la durée de la pose afin que tous les corps de métiers puissent en prendre connaissance.

POSE DES RECEVEURS CÉRAMIQUE LIFETIME



Le receveur ne doit subir aucune modification (sciage, meulage de renfort...) autre que celles prévues par le fabricant.



Le contact direct de plâtre ou de colle pour plaques ou carreaux de plâtre avec la sous-face du receveur est à proscrire. Il ne doit pas y avoir de blocage vertical ni latéral du receveur.

Instructions de pose pour les receveurs en céramique Lifetime. Receveurs adaptés pour pose directe au sol.

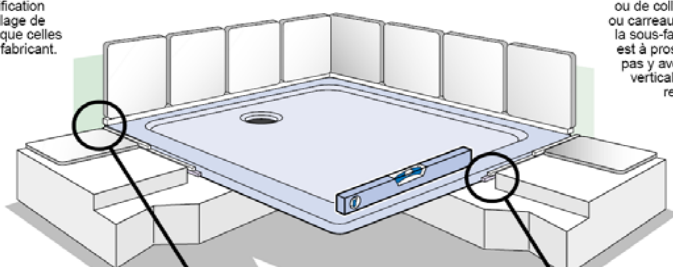

Carrelage - Mouvements relatifs

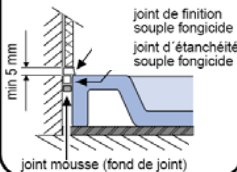

Afin d'assurer une stabilité et un calage parfait du receveur, il est conseillé de le caler sur lit de sable ou de mortier maigre.

Veillez à respecter un ressaut maximum de 2cm avec le sol extérieur dans le cas d'une douche accessible.

Pose directe au sol

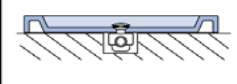

Le receveur doit être installé sur un élément de construction non flexible (chape, dalle...)

Encastrement bord à bord

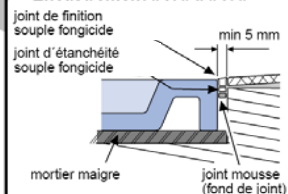

Encastrement à recouvrement

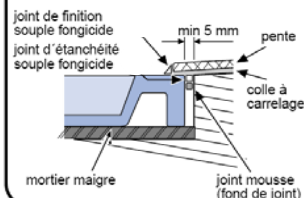

Veillez respecter les consignes d'installation de ce produit conformément à la notice explicative.



Attention : en cas de non-respect de ces instructions et de chute de l'utilisateur, le receveur peut se casser et entraîner de sérieuses blessures.

- Ce receveur est seulement adapté à la pose directe au sol. Une pose surélevée sur pieds ainsi qu'une pose sur support avec point d'appui est interdite.

Merci de laisser la notice de montage proche du receveur durant toute la durée de la pose afin que tous les corps de métiers puissent en prendre connaissance.



INSTRUCTIONS DE POSE DES BAIGNOIRES

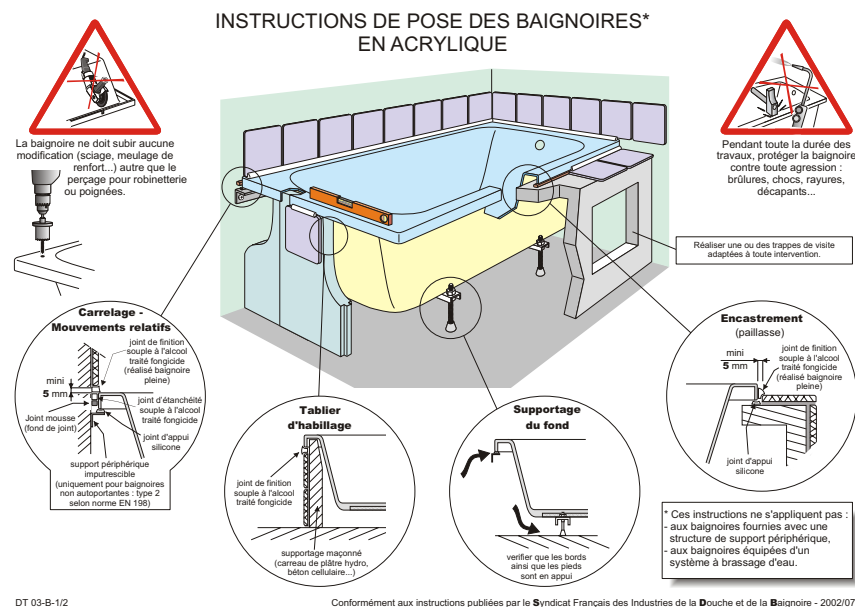

INSTRUCTIONS DE POSE DES BAIGNOIRES EN ACRYLIQUE

Ces instructions s'appliquent aux baignoires non autoportantes (Type 2 Norme EN 198) fournies sans structure de support périphérique de sorte qu'elles nécessitent une installation sur support à réaliser par l'installateur.

• Ces instructions ne s'appliquent pas :

- aux baignoires fournies avec un support complet d'installation pouvant être installées sans support périphérique additionnel (Type 1 Norme EN 198).
- aux baignoires équipées d'un système à brassage d'eau.

Dans tous les cas d'installation, il est nécessaire de supporter la baignoire sous son fond et sous sa périphérie.

- Le niveau des bords supérieurs de la baignoire doit être ajusté.
- En aucun cas, la baignoire ne doit subir de modification (sciage, découpe de renfort...) autre que le perçage pour le montage de la robinetterie ou des poignées (foret et scie cloche, perçage réalisé côté belle face).
- Protéger la baignoire pendant toute la durée des travaux contre toute agression (brûlure, choc, rayure, peinture, décapant...).

SUPPORTAGE DU FOND

- Le supportage du fond doit être assuré par le piétement fourni.

SUPPORTAGE PERIPHERIQUE

- Le supportage périphérique doit être réalisé sur tous les côtés de la baignoire ; il peut être assuré par :
- bords côté cloisons : profilé impuiescible fixé au mur ou maçonnerie hydrofuge (carreau de plâtre hydro, béton cellulaire...).
- Il est nécessaire d'intercaler un joint d'appui silicone entre le support et la baignoire.
- bords libres : maçonnerie hydrofuge (carreau de plâtre hydro, béton cellulaire...).

Pour l'accès à la robinetterie et au vidage, il est nécessaire de réaliser une ou des trappes de visite adaptées à toute intervention.

Il est nécessaire, après mise en place de la baignoire sur son supportage périphérique, que tous les pieds soient en contact avec le sol.

MOUVEMENTS RELATIFS

- Les bords de la baignoire ne doivent pas être en contact direct avec les cloisons.
- Un joint d'étanchéité souple à l'alcool traité fongicide (cordon de silicone ou bourrelet de compression...) doit être mis en place sur toutes les faces de la baignoire côté cloison.
- Il ne doit pas y avoir de blocage vertical ni latéral : tout scellement de la baignoire contre ou dans la (ou les) cloison(s) d'appui est à proscrire.

CARRELAGE

- Le revêtement mural et le revêtement de sol (encastrement paillasse) doivent être réalisés de manière à laisser un espace libre d'au moins 5 mm entre le bord de la baignoire et le revêtement (carrelage, marbre...).
- La liaison entre les revêtements et la baignoire doit être assurée par un joint souple de finition (silicone à l'alcool traité fongicide ou similaire), réalisés sans interruption, ceci après avoir préalablement rempli la baignoire d'eau.
- L'utilisation de ciment blanc pour assurer la liaison entre les revêtements et la baignoire est à proscrire.

TABLIER D'HABILLEMENT EN MATERIAUX DE SYNTHESE

- Pour ce type d'habillage, se référer aux instructions fournies avec le tablier.

Conformément aux instructions publiées par le Syndicat Français des Industries de la Douche et de la Baignoire - 2002/07

INSTRUCTION DE POSE DES BAIGNOIRES QUARYL®

MONTAGE DES PIEDS (figures 1, 2 et 3)

La présente note d'instructions est destinée à définir comment les pieds doivent être fixés sur les baignoires en Quaryl®. Une baignoire en Quaryl® doit être montée avec ces pieds. Ne jamais utiliser de vis pour les fixer! Les pieds sont fixés au fond de la baignoire à l'aide de la bande adhésive double face collée sur les pieds (1). Placez l'ensemble sur ses pieds, là où il doit être installé, aussi près que possible du mur et vérifiez l'horizontalité en plaçant un niveau d'eau sur les bords (et non sur le fond); voir figure (2). Vérifiez si tous les pieds sont bien placés sur le sol et serrez les contre-écrous après réglage. Ne pas fixer les pieds dans du béton! (3)

- 1- Nettoyez et dégraissez les surfaces de montage au fond de la baignoire.
- 2- Enlevez la protection de la bande adhésive double face collée sur les pieds.
- 3- Collez les pieds sur les surfaces de montage sous la baignoire et appuyez fermement.

SOUTÈNEMENT (figure 4)

Les bords de la baignoire doivent être soutenus tout autour. On peut réaliser ce soutien au moyen d'un muret ou d'une latte fixée sur ou dans le mur. Entre le mur/le carrelage et la baignoire il faut prévoir un espace d'au moins 3 mm.

SILICONER LE POURTOUR DE LA BAIGNOIRE (figure 5)

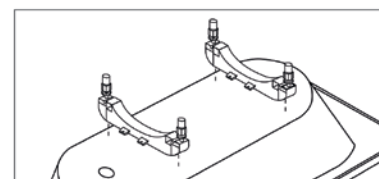

Figure 1

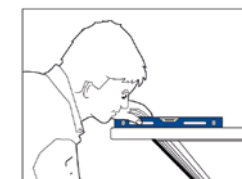

Figure 2

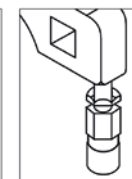

Figure 3

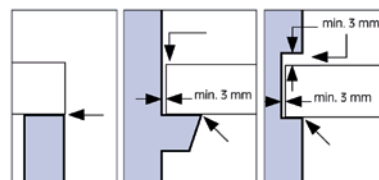

Figure 4

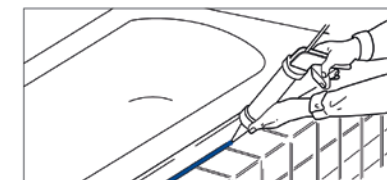

Figure 5

INSTRUCTIONS POSE DE COUDE VARIO/GARANTIE



COUDE VARIO

Jouez la sérénité

Le coude Vario permet, sur les WC compatibles, de réaliser une sortie à une certaine distance du mur carrelé (voir ci-dessous).

Il est disponible en deux variantes : pour les plages de réglage des coudes Vario, se reporter au plan coté du WC considéré.

Le coude Vario 8701 permet de régler la sortie à une distance de 150 – 300 mm / 165 à 275 mm par rapport au mur carrelé.

Dans le cas du coude Vario 8711, la distance par rapport au mur carrelé est de 70 à 220 mm / 75 à 185 mm..

Les WC que vous retrouvez dans cette brochure et qui peuvent être équipés d'un coude Vario sont :

- Subway 6609 10
- Targa Architectura 5677 10

GARANTIE

• Produits Sanitaires

Nous accordons une garantie de 5 ans sur les appareils sanitaires céramiques et de 2 ans sur les pièces non-céramiques installées par un professionnel conformément à nos instructions.

Tous les renseignements donnés dans le présent document sont indicatifs, et n'engagent pas notre responsabilité.

Nous conseillons fortement la consultation des normes et règlements eux-mêmes, qui seuls font foi.

• Produits Wellness

(produits en acrylique et Quarry®)



Après l'achat d'une baignoire ou d'un receveur de douche Villeroy & Boch, vous bénéficiez d'une garantie de 10 ans sur les défauts de production, les changements de couleur, la formation de fissures par suite du vieillissement du matériau ou d'une déformation due à l'eau chaude.

EN STOCK : VILLEROY & BOCH S'ENGAGE SUR LES PRODUITS ACCOMPAGNÉS DE CES LOGOS



 Référence	Désignation	Page
Meubles		
A865 00 DH / FP / FQ / PN	Joyce Meuble 130 cm Glossy White, Glossy Grey, Chêne Graphite, Orme Impreso	38
A864 00 DH / FP / FQ / PN	Joyce Meuble 100 cm Glossy White, Glossy Grey, Chêne Graphite, Orme Impreso	38
A863 00 DH / FP / FQ / PN	Joyce Meuble 80 cm Glossy White, Glossy Grey, Chêne Graphite, Orme Impreso	38
A862 00 DH / FP / FQ / PN	Joyce Meuble 65 cm Glossy White, Glossy Grey, Chêne Graphite, Orme Impreso	39
A861 00 DH / FP / FQ / PN	Joyce Meuble 60 cm Glossy White, Glossy Grey, Chêne Graphite, Orme Impreso	39
A870 00 DH / FP / FQ / PN	Joyce Armoire latérale, charnière à gauche, Glossy White, Glossy Grey, Chêne Graphite, Orme Impreso	39
A870 01 DH / FP / FQ / PN	Joyce Armoire latérale, charnière à droite, Glossy White, Glossy Grey, Chêne Graphite, Orme Impreso	39
A867 00 DH / FP / FQ / PN	Joyce Armoire haute, charnière à gauche, Glossy White, Glossy Grey, Chêne Graphite, Orme Impreso	39
A867 01 DH / FP / FQ / PN	Joyce Armoire haute, charnière à droite, Glossy White, Glossy Grey, Chêne Graphite, Orme Impreso	39
A684 00 DH / FP / FQ	Subway 2.0 Meuble 45 cm droit Glossy White, Glossy Grey, Chêne Graphite	40
A685 00 DH / FP / FQ	Subway 2.0 Meuble 50 cm droit Glossy White, Glossy Grey, Chêne Graphite	40
A686 00 DH / FP / FQ	Subway 2.0 Meuble 55 cm droit Glossy White, Glossy Grey, Chêne Graphite	40
A687 00 DH / FP / FQ	Subway 2.0 Meuble 60 cm droit Glossy White, Glossy Grey, Chêne Graphite	40
A688 00 DH / FP / FQ	Subway 2.0 Meuble 65 cm droit Glossy White, Glossy Grey, Chêne Graphite	40
A693 00 DH / FP / FQ	Subway 2.0 Meuble 55 cm arrondi Glossy White, Glossy Grey, Chêne Graphite	40
A694 00 DH / FP / FQ	Subway 2.0 Meuble 60 cm arrondi Glossy White, Glossy Grey, Chêne Graphite	40
A695 00 DH / FP / FQ	Subway 2.0 Meuble 65 cm arrondi Glossy White, Glossy Grey, Chêne Graphite	40
A696 00 DH / FP / FQ	Subway 2.0 Meuble 80 cm XL droit Glossy White, Glossy Grey, Chêne Graphite	40
A689 00 DH / FP / FQ	Subway 2.0 Meuble 80 cm droit Glossy White, Glossy Grey, Chêne Graphite	40
A697 00 DH / FP / FQ	Subway 2.0 Meuble 100 cm XL droit Glossy White, Glossy Grey, Chêne Graphite	40
A690 00 DH / FP / FQ	Subway 2.0 Meuble 100 cm droit Glossy White, Glossy Grey, Chêne Graphite	40
A698 00 DH / FP / FQ	Subway 2.0 Meuble 130 cm XL droit Glossy White, Glossy Grey, Chêne Graphite	40
A692 00 DH / FP / FQ	Subway 2.0 Meuble 130 cm droit Glossy White, Glossy Grey, Chêne Graphite	40
A699 00 DH / FP / FQ	Subway 2.0 Meuble 130 cm XL droit Glossy White, Glossy Grey, Chêne Graphite	40
A691 00 DH / FP / FQ	Subway 2.0 Meuble 130 cm droit Glossy White, Glossy Grey, Chêne Graphite	40
A700 FR DH / FP / FQ	Subway 2.0 Meuble asymétrique lavabo droit à gauche 100 cm droit Glossy White, Glossy Grey, Chêne Graphite	40
A700 FS DH / FP / FQ	Subway 2.0 Meuble asymétrique lavabo droit à gauche 100 cm droit Glossy White, Glossy Grey, Chêne Graphite	40
A701 FR DH / FP / FQ	Subway 2.0 Meuble asymétrique lavabo droit à droite 100 cm droit Glossy White, Glossy Grey, Chêne Graphite	40
A701 FS DH / FP / FQ	Subway 2.0 Meuble asymétrique lavabo droit à droite 100 cm droit Glossy White, Glossy Grey, Chêne Graphite	40
A702 FR DH / FP / FQ	Subway 2.0 Meuble asymétrique lavabo arrondi à gauche 100 cm droit Glossy White, Glossy Grey, Chêne Graphite	40
A702 FS DH / FP / FQ	Subway 2.0 Meuble asymétrique lavabo arrondi à gauche 100 cm droit Glossy White, Glossy Grey, Chêne Graphite	40
A703 FR DH / FP / FQ	Subway 2.0 Meuble asymétrique lavabo arrondi à droite 100 cm droit Glossy White, Glossy Grey, Chêne Graphite	40
A703 FS DH / FP / FQ	Subway 2.0 Meuble asymétrique lavabo arrondi à droite 100 cm droit Glossy White, Glossy Grey, Chêne Graphite	40
A373 45/60/80/A0/D0 00	Subway 2.0 Miroir 45 cm / 60 cm / 80 cm / 100 cm / 130 cm	41
A374 F6 DH / FP / FQ	Subway 2.0 Armoire de toilette 60 cm	41
A375 F8 DH / FP / FQ	Subway 2.0 Armoire de toilette 80 cm	41
A376 FA DH / FP / FQ	Subway 2.0 Armoire de toilette 100 cm	41
A377 FD DH / FP / FQ	Subway 2.0 Armoire de toilette 130 cm	41
A707 00 DH / FP / FQ	Subway 2.0 Armoire haute charnière à gauche	41
A708 00 DH / FP / FQ	Subway 2.0 Armoire haute charnière à droite	41

 Référence	Désignation	Page
Receveurs		
UDQ0900FFL1V-01	Futurion Flat carré 900 x 900 mm	50
UDQ1000FFL1V-01	Futurion Flat carré 1000 x 1000 mm	50
UDQ9800FFL2V-01	Futurion Flat rectangulaire 900 x 800 mm	50
UDQ1800FFL2V-01	Futurion Flat rectangulaire 1000 x 800 mm	50
UDQ1280FFL2V-01	Futurion Flat rectangulaire 1200 x 800 mm	50
UDQ1290FFL2V-01	Futurion Flat rectangulaire 1200 x 900 mm	50
UDQ1490FFL2V-01	Futurion Flat rectangulaire 1400 x 900 mm	50
UDQ1510FFL2V-01	Futurion Flat rectangulaire 1500 x 1000 mm	50
UDQ1690FFL2V-01	Futurion Flat rectangulaire 1600 x 900 mm	50
UDQ1890FFL2V-01	Futurion Flat rectangulaire 1800 x 900 mm	50
UDQ0910SQR1V-01	Squaro ultraplat carré 900 x 900 mm	52
UDQ1010SQR1V-01	Squaro ultraplat carré 1000 x 1000 mm	52
UDQ1290SQR2V-01	Squaro ultraplat rectangulaire 1200 x 900 mm	53
UDQ1290SQR2V-1S	Squaro ultraplat rectangulaire 1200 x 900 mm Anthracite	53
UDQ1490SQR2V-01	Squaro ultraplat rectangulaire 1400 x 900 mm	53
UDQ1490SQR2V-1S	Squaro ultraplat rectangulaire 1400 x 900 mm Anthracite	53
UDQ1690SQR2V-01	Squaro ultraplat rectangulaire 1600 x 900 mm	53
UDQ1690SQR2V-1S	Squaro ultraplat rectangulaire 1600 x 900 mm Anthracite	53
UDQ1780SQR2V-01	Squaro ultraplat rectangulaire 1700 x 800 mm	53
UDQ1780SQR2V-0S	Squaro ultraplat rectangulaire 1700 x 800 mm Anthracite	53
UDQ1890SQR2V-01	Squaro ultraplat rectangulaire 1800 x 900 mm	53
UDQ1890SQR2V-1S	Squaro ultraplat rectangulaire 1800 x 900 mm Anthracite	53
UDQ0910SQR4V-01	Squaro ultraplat 1/4 de rond 900 x 900 mm	53



EN STOCK : VILLEROY & BOCH S'ENGAGE SUR LES PRODUITS ACCOMPAGNÉS DE CES LOGOS

Référence 	Désignation	Page
Baignoires		
UBA160CAS2V-01	O.novo rectangulaire 1600 x 700 mm	57
UBA177CAS2V-01	O.novo rectangulaire 1700 x 700 mm	57
UBA170CAS2V-01	O.novo rectangulaire 1700 x 750 mm	57
UBA180CAS2V-01	O.novo rectangulaire 1800 x 800 mm	57
UBA190CAS2V-01	O.novo rectangulaire 1900 x 900 mm	57
UBA167ARA2V-01	Targa Architectura simple rectangle 1600 x 700 mm	57
UBA177ARA2V-01	Targa Architectura simple rectangle 1700 x 700 mm	57
UBA170ARA2V-01	Targa Architectura simple rectangle 1700 x 750 mm	57
UBA178ARA2V-01	Targa Architectura duo 1700 x 800 mm	57
UBA180ARA2V-01	Targa Architectura duo 1800 x 800 mm	57
UBA199ARA2V-01	Targa Architectura duo 1900 x 900 mm	57
UBA170SUB2V-01	Subway rectangulaire 1700 x 750 mm	58
UBA180SUB2V-01	Subway rectangulaire 1800 x 800 mm	58
UBQ1600BE2V-01	Oberon rectangulaire simple 1600 x 750 mm	62
UBQ1770BE2V-01	Oberon rectangulaire simple 1700 x 700 mm	62
UBQ1700BE2V-01	Oberon rectangulaire simple 1700 x 750 mm	62
UBQ1800BE2V-01	Oberon rectangulaire simple 1800 x 800 mm	62
UBQ1990BE2V-01	Oberon rectangulaire duo 1900 x 900 mm	62
UBQ170SQR2V-01	Squaro rectangulaire 1700 x 750 mm	62
UBQ180SQR2V-01	Squaro rectangulaire 1800 x 800 mm	62
UBQ167LIB2V-01	Libra rectangulaire 1600 x 700 mm	63
UBQ170LIB2V-01	Libra rectangulaire 1700 x 750 mm	63
UBQ180LIB2V-01	Libra rectangulaire 1800 x 800 mm	63

Référence 	Désignation	Page
Gustavsberg/Baignoires		
UBT167CAA AW-01	Volta rectangulaire 1600 x 750 mm	89
UBT177CAA AW-01	Volta rectangulaire 1700 x 700 mm	89
UBT170CAA AW-01	Volta rectangulaire 1700 x 750 mm	89

Villeroy & Boch S.A.S.
Siège Social
Division Salles de Bains et Wellness
82, rue d'Hauteville
75010 Paris

Votre distributeur

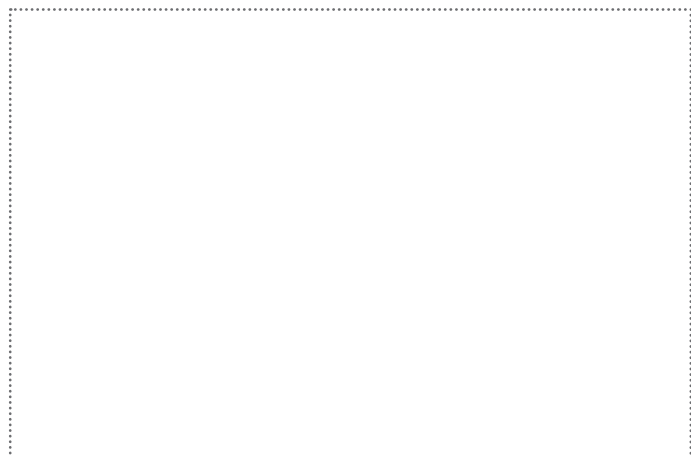

www.villeroy-boch.com

9302 K9 F3

Les variations de nuances et dimensions correspondent aux tolérances habituelles.
Sous réserve de modifications du programme, des modèles et des coloris.



L'ESSENTIEL EN UN CLIC

www.villeroy-boch.com

Sous la rubrique « professionnels »

- Informations et photos sur nos gammes et produits
- Téléchargement de nos catalogues, descriptifs produits et cotes techniques



L'EXPO'BOUTIQUE VOUS ACCUEILLE

Tout l'univers Villeroy&Boch sur 750 m²

Lundi au samedi de 10h30 à 19h00 sans interruption

94, Boulevard du Montparnasse - 75014 Paris. Métro Vavin

Fax : 01.56.54.10.01 · E-mail : expoboutique@villeroy-boch.com

UNE ÉQUIPE DÉDIÉE À VOTRE ÉCOUTE

► N° Indigo 0 825 009 100

0,15 € TTC / MN

ou par E-mail : hotline-france@villeroy-boch.com

HOTLINE

Renseignements techniques · Conseils d'installation et d'entretien
Où trouver en exposition votre produit Villeroy&Boch

SERVICE APRÈS-VENTE

- Assistance téléphonique
- Demande d'intervention d'un technicien Villeroy & Boch



POUR PLUS D'INFORMATIONS